

# ↗ DOMETIC

## POWER & CONTROL

### JUMP STARTER

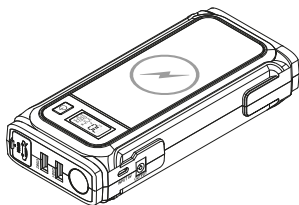

PJS1000

<b>EN</b>	<b>Jump starter with power bank</b> Short operating manual ..... 10	<b>SV</b>	<b>Starthjälp med batteribank</b> Kortfattad användarhandbok ..... 54
<b>DE</b>	<b>Starthilfegerät mit Powerbank</b> Kurzbedienungsanleitung ..... 15	<b>NO</b>	<b>Starthjelp med powerbank</b> Hurtigveiledning ..... 59
<b>FR</b>	<b>Unité d'alimentation et de démarrage d'appoint</b> Guide rapide ..... 21	<b>FI</b>	<b>Akustollinen apukäynnistin</b> Pikaopas ..... 64
<b>ES</b>	<b>Unidad de ayuda de arranque con batería auxiliar</b> Guía rápida ..... 27	<b>RU</b>	<b>Пускозарядное устройство с внешним аккумулятором</b> Краткая инструкция по эксплуатации .. 69
<b>PT</b>	<b>Auxiliar de arranque com carregador de bateria portátil</b> Manual do utilizador resumido ..... 33	<b>PL</b>	<b>Urządzenie rozruchowe z powerbankiem</b> Krótka instrukcja obsługi ..... 75
<b>IT</b>	<b>Avviatore di emergenza con alimentatore portatile</b> Manuale dell'utente breve ..... 39	<b>SK</b>	<b>Skokový štartér s powerbankou</b> Stručný návod ..... 81
<b>NL</b>	<b>Starthulp met powerbank</b> Korte gebruikershandleiding ..... 44	<b>CS</b>	<b>Startovací zdroj s powerbankou</b> Stručný návod ..... 86
<b>DA</b>	<b>Starthjælp med powerbank</b> Lynvejledning ..... 49	<b>HU</b>	<b>Segédindító akkumulátorral</b> Rövid használati útmutató ..... 91
			<b>جهاز بدء التشغيل مع باوربنك</b> دليل سريع ..... 97
			<b>AR</b>

© 2022 Dometic Group. The visual appearance of the contents of this manual is protected by copyright and design law. The underlying technical design and the products contained herein may be protected by design, patent or be patent pending. The trademarks mentioned in this manual belong to Dometic Sweden AB. All rights are reserved.

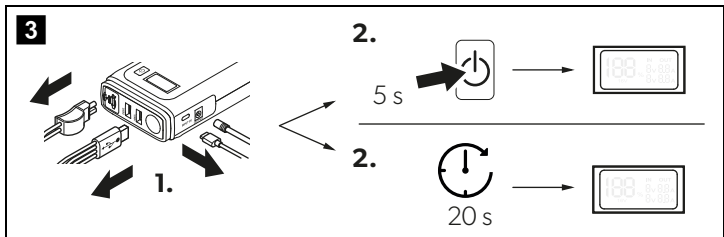
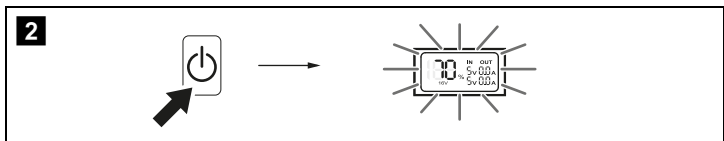
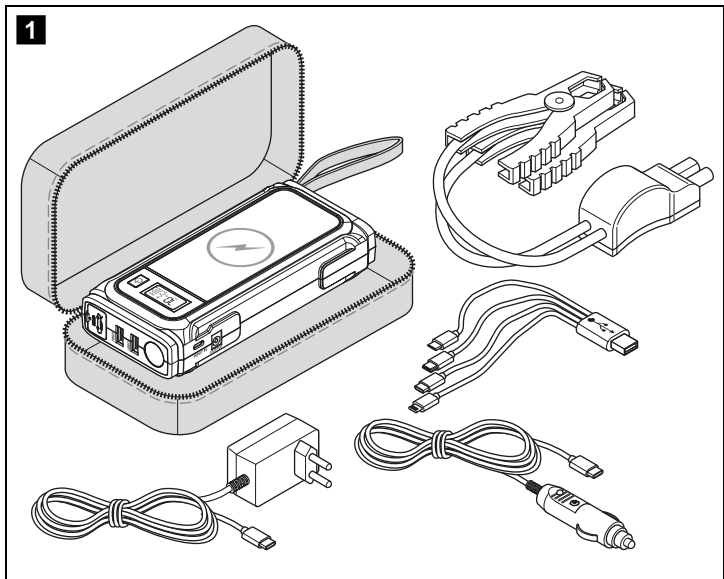

4

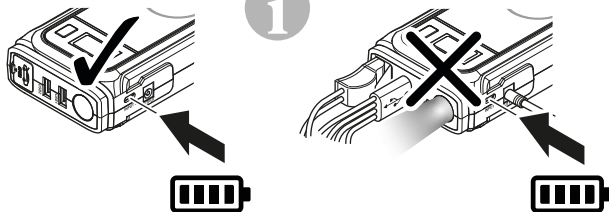

5

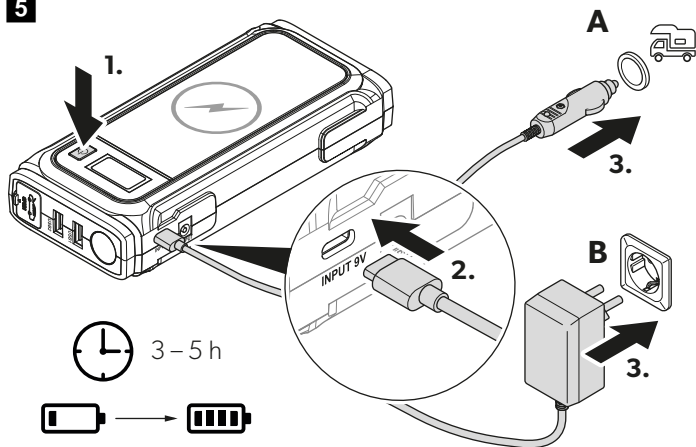

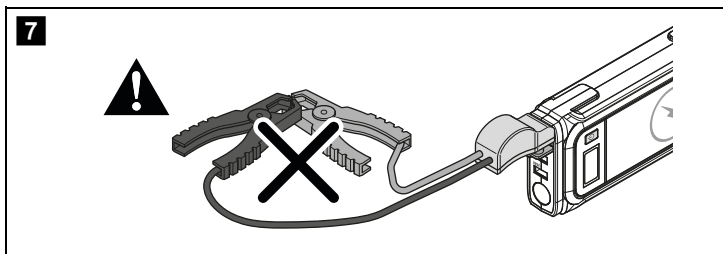
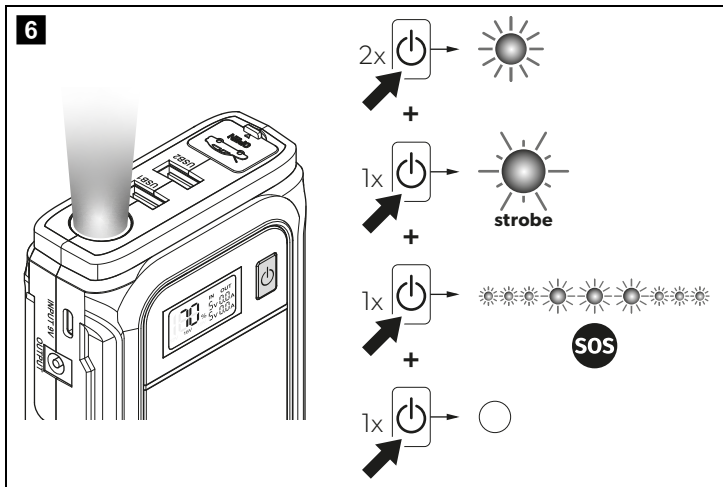

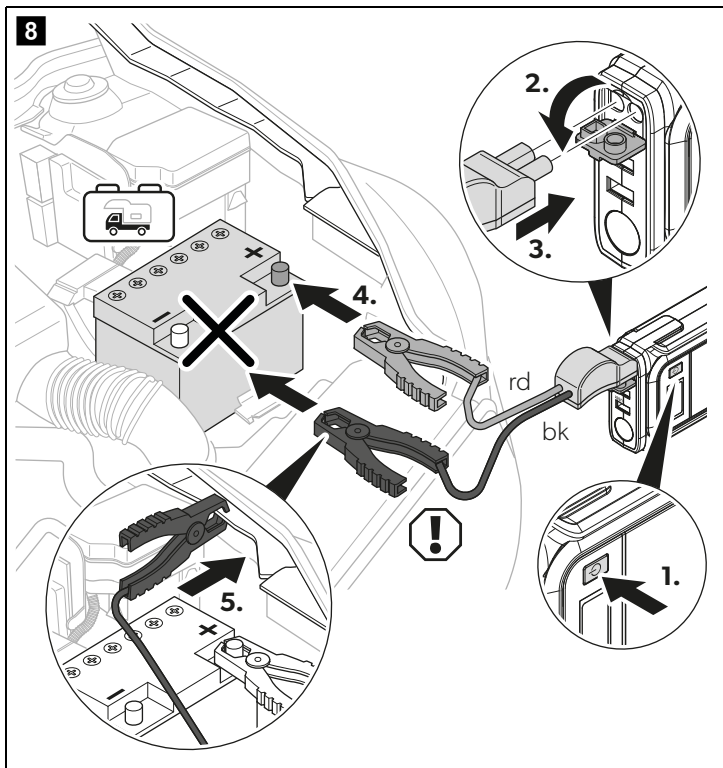

9

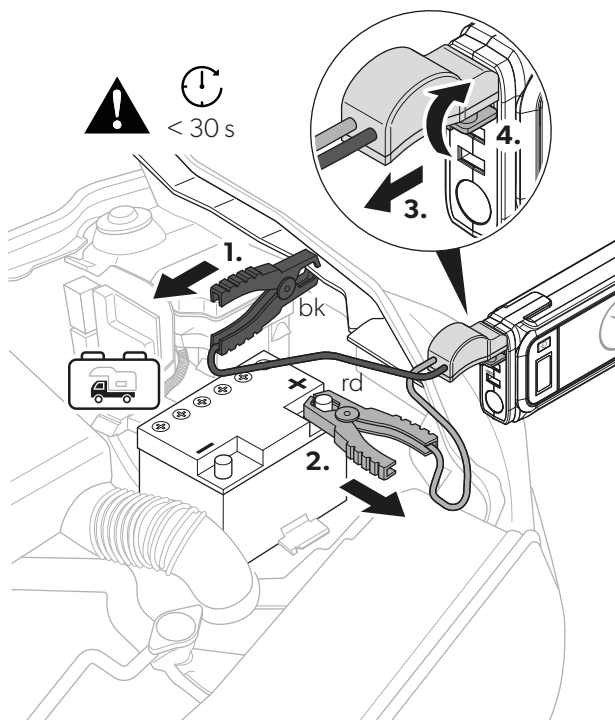

10

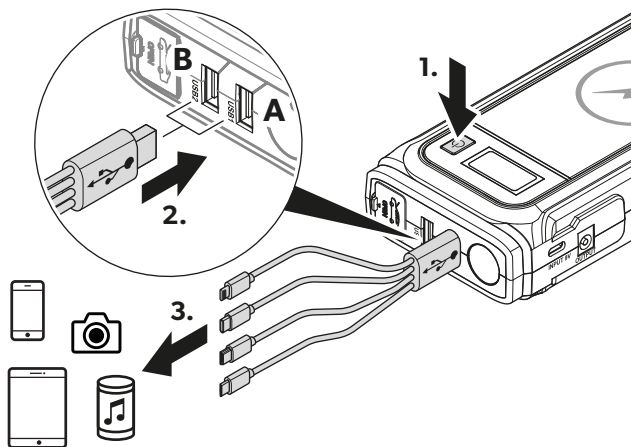

11

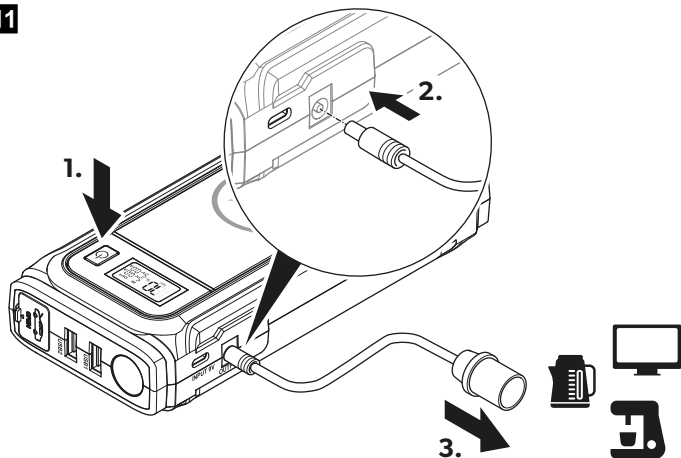

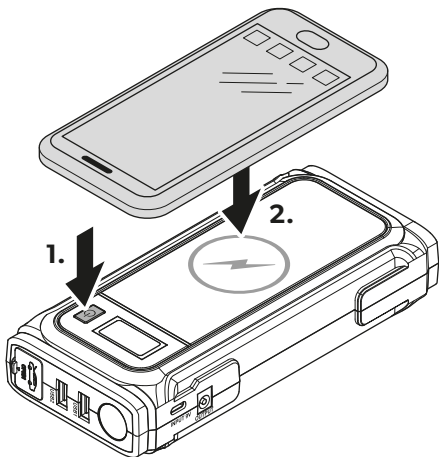

**12**

Please read these instructions carefully and follow all instructions, guidelines, and warnings included in this product manual in order to ensure that you install, use, and maintain the product properly at all times. These instructions **MUST** stay with this product.

By using the product, you hereby confirm that you have read all instructions, guidelines, and warnings carefully and that you understand and agree to abide by the terms and conditions as set forth herein. You agree to use this product only for the intended purpose and application and in accordance with the instructions, guidelines, and warnings as set forth in this product manual as well as in accordance with all applicable laws and regulations. A failure to read and follow the instructions and warnings set forth herein may result in an injury to yourself and others, damage to your product or damage to other property in the vicinity. This product manual, including the instructions, guidelines, and warnings, and related documentation, may be subject to changes and updates. For up-to-date product information, please visit [documents.dometic.com](https://documents.dometic.com).

## Contents

1	Safety instructions	10
2	Scope of delivery	13
3	Intended use	13
4	Before first use	14
5	Operation	14
6	Warranty	14
7	Disposal	14

## Related documents



You find the detailed operating manual and information on the technical data online at [https://documents.dometic.com/?object\\_id=85559](https://documents.dometic.com/?object_id=85559)

## 1 Safety instructions

**Also observe the safety instructions and stipulations issued by the vehicle manufacturer and authorized workshops.**

### 1.1 General safety



**WARNING! Failure to obey these warnings could result in death or serious injury.**

#### **Electrocution hazard**

- Do not operate the device if it is visibly damaged.
- The jump starter may only be repaired by qualified personnel. Improper repairs can lead to considerable hazards.
- Do not disassemble the device.
- Do not modify or adapt any of the components in any way.
- Only use accessories and spare parts that are recommended by the manufacturer.

- Do not use the device in wet conditions or submerge in any liquid. Store in a dry place.
- Switch off the device and disconnect it from the power supply:
  - After every use
  - Before each cleaning and maintenance

### Health hazard

- This device can be used by children aged from 8 years and above and persons with reduced physical, sensory or mental capabilities or lack of experience and knowledge if they have been given supervision or instruction concerning use of the device in a safe way and understand the hazards involved.
- **Electrical devices are not toys.**  
Always keep and use the device out of the reach of very young children.
- Children must be supervised to ensure that they do not play with the device.
- Cleaning and user maintenance shall not be made by children without supervision.



### NOTICE! Damage hazard

- Before start-up, check that the voltage specification on the data plate is the same as that of the power supply.
- Ensure that other objects **cannot** cause a short circuit at the contacts of the device.
- Ensure that the negative and positive poles **never** come into contact.
- Do not use the cables as a handle.

## 1.2 Operating the device safely



### **DANGER! Failure to obey these warnings will result in death or serious injury.** Electrocution hazard

- Do not touch exposed cables with your bare hands. This applies especially when operating the device from the AC power supply.
- To be able to disconnect the device quickly from the AC power supply, the socket must be close to the device and be easily accessible.



### **CAUTION! Failure to obey these cautions could result in minor or moderate injury.**

#### Explosion hazard

- Do **not** operate the device under the following conditions:
  - In salty, wet or damp environments
  - In the vicinity of corrosive fumes
  - In the vicinity of combustible materials
  - In areas where there is a risk of gas or dust explosion
- Do not place the jump starter near heat sources (heaters, direct sunlight, gas ovens, etc.).
- Do not leave the device unattended when in use.

**Electrocution hazard**

- Before starting the device, ensure that the power supply cable and the plug are dry and the plug is free from rust or dirt.
- If you are working on electrical systems, ensure that there is somebody close at hand who can help you in emergencies.
- Lay the cables so that they cannot be damaged by sharp edges, doors or the hood. Do **not** lay any cable so that it is heavily kinked. Crushed cables can lead to serious injury.
- Do not disconnect any cables when the device is still in use.
- Never pull the plug out of the socket by the cable.

**Fire hazard**

- Do not drop, hit or apply excessive force to the device to avoid damage to external and internal parts.
- Do not place the jump starter near flammable materials.

**Risk of injury**

- When positioning the device, ensure that all cables are suitably secured to avoid any form of trip hazard.

**NOTICE! Damage hazard**

- Ensure that the air inlets and outlets of the device are not covered.
- Ensure a good ventilation.
- Set up the device in a dry location where it is protected against splashing water.
- Loop the cable loosely when storing, tight wrapping may damage the cable and internal parts.

**1.3 Safety precautions when handling batteries**

**WARNING! Failure to obey these warnings could result in death or serious injury.**

**Risk of injury**

- Batteries contain aggressive and caustic acids. Avoid battery fluid coming into contact with your body. If your skin does come into contact with battery fluid, wash that part of your body thoroughly with water.  
If you sustain any injuries from acids, contact a doctor immediately.



**CAUTION! Failure to obey these cautions could result in minor or moderate injury.**

**Risk of injury**

- When working on batteries, do not wear any metal objects such as watches or rings. Lead acid batteries can cause short circuits which can cause serious injuries.
- Wear goggles and protective clothing when you work on batteries. Do not touch your eyes when you are working on batteries.

### Health hazard

- Do not open or damage batteries or allow them to enter the environment, as they contain toxic and environmentally harmful heavy metals.

### Explosion hazard

- Never attempt to jump-start or charge a frozen or defective battery. Place the battery in a frost-free area and wait until the battery has acclimatised to the ambient temperature.
- Do not smoke, use an open flame, or cause sparking near the engine or a battery.



### NOTICE! Damage hazard

- Prevent any metal parts from falling on the battery. This can cause sparks or short-circuit the battery and other electrical parts.
- Ensure that the polarity is correct when connecting the battery.
- Follow the instructions of the battery manufacturer and those of the manufacturer of the system or vehicle in which the battery is used.
- Only store fully charged batteries. Recharge stored batteries regularly.
- Observe the specified optimum storage temperature, as long-term storage at high and low temperatures can impair the service life and performance of the battery.
- Avoid deep discharge of the batteries. Immediately recharge deeply discharged lead batteries to avoid sulfation.

## 2 Scope of delivery

For an overview of the scope of delivery, see fig. 1, page 3.

## 3 Intended use

The jump starter is intended to be used for bridging vehicles with 12 V batteries and up to 7 liter gasoline engines or 6 liter diesel engines (e.g., cars, trucks, motorcycles, boats, lawn mowers, etc.) and for charging or operating digital mobile devices (e.g., cell phones, tablets, laptops, cameras, etc.).

The jump starter is suitable for use at home, office, household workshops or garages.

The jump starter is **not** suitable for:

- Parallel connection with other jump starters
- Service workshops or commercial use

This product is only suitable for the intended purpose and application in accordance with these instructions.

This manual provides information that is necessary for proper installation and/or operation of the product. Poor installation and/or improper operating or maintenance will result in unsatisfactory performance and a possible failure.

The manufacturer accepts no liability for any injury or damage to the product resulting from:

- Incorrect assembly or connection, including excess voltage
- Incorrect maintenance or use of spare parts other than original spare parts provided by the manufacturer
- Alterations to the product without express permission from the manufacturer
- Use for purposes other than those described in this manual

Dometic reserves the right to change product appearance and product specifications.

## 4 Before first use

- ▶ Charge the jump starter before first use or after long storage until it is fully charged.

## 5 Operation

Proceed as shown:

- ▶ Switching the jump starter on: fig. **2**, page 3
- ▶ Switching the jump starter off: fig. **3**, page 3
- ▶ Charging the jump starter: fig. **4**, page 4 to fig. **5**, page 4
- ▶ Using the LED flashlight: fig. **6**, page 5
- ▶ Jump-starting vehicles: fig. **7**, page 5 to fig. **9**, page 7
- ▶ Charging via USB: fig. **10**, page 8
- ▶ Operating 12 V devices: fig. **11**, page 8
- ▶ Wireless charging: fig. **12**, page 9

## 6 Warranty

The statutory warranty period applies. If the product is defective, please contact your retailer or the manufacturer's branch in your country (see [dometic.com/dealer](http://dometic.com/dealer)).

For repair and warranty processing, please include the following documents when you send in the product:

- A copy of the receipt with purchasing date
- A reason for the claim or description of the fault

Note that self-repair or non-professional repair can have safety consequences and might void the warranty.

## 7 Disposal

### Recycling packaging material



- ▶ Place the packaging material in the appropriate recycling waste bins wherever possible.

### Recycling products with non-replaceable batteries, rechargeable batteries or light sources



- ▶ If the product contains any non-replaceable batteries, rechargeable batteries or light sources, you don't have to remove them before disposal.
- ▶ If you wish to finally dispose of the product, ask your local recycling center or specialist dealer for details about how to do this in accordance with the applicable disposal regulations.
- ▶ The product can be disposed free of charge.



Lesen und befolgen Sie bitte alle Anweisungen, Richtlinien und Warnhinweise in diesem Produkthandbuch sorgfältig, um sicherzustellen, dass Sie das Produkt ordnungsgemäß installieren und stets ordnungsgemäß betreiben und warten. Diese Anleitung MUSS bei dem Produkt verbleiben.

Durch die Verwendung des Produktes bestätigen Sie hiermit, dass Sie alle Anweisungen, Richtlinien und Warnhinweise sorgfältig gelesen haben und dass Sie die hierin dargelegten Bestimmungen verstanden haben und ihnen zustimmen. Sie erklären sich damit einverstanden, dieses Produkt nur für den angegebenen Verwendungszweck und gemäß den Anweisungen, Richtlinien und Warnhinweisen dieses Produkthandbuchs sowie gemäß allen geltenden Gesetzen und Vorschriften zu verwenden. Eine Nichtbeachtung der hierin enthaltenen Anweisungen und Warnhinweise kann zu einer Verletzung Ihrer selbst und anderer Personen, zu Schäden an Ihrem Produkt oder zu Schäden an anderem Eigentum in der Umgebung führen. Dieses Produkthandbuch, einschließlich der Anweisungen, Richtlinien und Warnhinweise, sowie die zugehörige Dokumentation können Änderungen und Aktualisierungen unterliegen. Aktuelle Produktinformationen finden Sie unter [documents.dometic.com](https://documents.dometic.com).

## Inhalt

1	Sicherheitshinweise .....	15
2	Lieferumfang .....	18
3	Bestimmungsgemäßer Gebrauch .....	18
4	Vor dem ersten Gebrauch .....	19
5	Betrieb .....	19
6	Garantie .....	19
7	Entsorgung .....	19

## Zugehörige Dokumente



Eine detaillierte Bedienungsanleitung sowie Informationen zu den technischen Daten finden Sie online unter [https://documents.dometic.com/?object\\_id=85559](https://documents.dometic.com/?object_id=85559)

## 1 Sicherheitshinweise

**Beachten Sie die vom Fahrzeughersteller und vom Kfz-Handwerk herausgegebenen Sicherheitshinweise und Auflagen.**

### 1.1 Grundlegende Sicherheit



**WARNING! Nichtbeachtung dieser Warnungen kann zum Tod oder schwerer Verletzung führen.**

#### **Gefahr durch Stromschlag**

- Wenn das Gerät sichtbare Beschädigungen aufweist, dürfen Sie es nicht in Betrieb nehmen.
- Reparaturen am Starthilfegerät dürfen nur durch qualifiziertes Personal durchgeführt werden. Durch unsachgemäße Reparaturen können erhebliche Gefahren entstehen.
- Zerlegen Sie das Gerät nicht.
- Führen Sie keine Änderungen bzw. Anpassungen an Komponenten durch.
- Verwenden Sie nur Zubehör und Ersatzteile, die vom Hersteller empfohlen werden.

- Verwenden Sie das Gerät nicht bei Nässe und tauchen Sie es nicht in Flüssigkeiten ein. Lagern Sie das Gerät an einem trockenen Ort.
- Schalten Sie das Gerät aus und trennen Sie es von der Stromversorgung:
  - Nach jedem Gebrauch
  - vor jeder Reinigung und Pflege

### Gesundheitsgefahr

- Dieses Gerät kann von Kindern ab 8 Jahren und von Personen mit verringerten physischen, sensorischen oder mentalen Fähigkeiten oder Mangel an Erfahrung und/oder Wissen verwendet werden, wenn diese Personen beaufsichtigt werden oder im sicheren Gebrauch des Geräts unterwiesen wurden und die daraus resultierenden Gefahren verstanden haben.
- **Elektrogeräte sind kein Kinderspielzeug!**  
Verwahren und benutzen Sie das Gerät außerhalb der Reichweite kleiner Kinder.
- Kinder sollten beaufsichtigt werden, um sicherzustellen, dass sie nicht mit dem Gerät spielen.
- Reinigung und Benutzerwartung dürfen nicht durch unbeaufsichtigte Kinder durchgeführt werden.



### ACHTUNG! Beschädigungsgefahr

- Prüfen Sie vor der Inbetriebnahme, ob die Spannungsangabe auf dem Typenschild mit der vorhandenen Netzspannung übereinstimmt.
- Achten Sie darauf, dass andere Gegenstände **keinen Kurzschluss** an den Kontakten des Gerätes verursachen können.
- Achten Sie darauf, dass die Plus- und Minusanschlüsse **niemals** miteinander in Kontakt kommen.
- Verwenden Sie die Kabel nicht als Griff.

## 1.2 Sicherheit beim Betrieb des Gerätes



### GEFAHR! Nichtbeachtung dieser Warnungen führt zum Tod oder schwerer Verletzung.

#### Gefahr durch Stromschlag

- Fassen Sie nie mit bloßen Händen an blanke Leitungen. Dies gilt vor allem bei Betrieb des Geräts am Wechselstromnetz.
- Um das Gerät schnell vom Wechselstromnetz trennen zu können, muss sich die Steckdose in der Nähe des Gerätes befinden und leicht zugänglich sein.



### VORSICHT! Nichtbeachtung dieser Hinweise kann zu leichten bis mittelschweren Verletzungen führen.

#### Explosionsgefahr

- Betreiben Sie das Gerät **nicht** unter den folgenden Bedingungen:
  - in salzhaltiger, feuchter oder nasser Umgebung
  - in der Nähe von aggressiven Dämpfen
  - in der Nähe brennbarer Materialien
  - in Bereichen, in denen die Gefahr einer Gas- oder Staubexplosion besteht



- Stellen Sie das Starthilfegerät nicht in der Nähe von Wärmequellen (Heizung, direkte Sonneneinstrahlung, Gasöfen usw.) ab.
- Betreiben Sie das Gerät nicht unbeaufsichtigt.

### **Gefahr durch Stromschlag**

- Bevor Sie das Gerät in Betrieb nehmen, vergewissern Sie sich, dass das Stromversorgungskabel und der Stecker trocken sind und der Stecker frei von Rost oder Schmutz ist.
- Wenn Sie an elektrischen Anlagen arbeiten, stellen Sie sicher, dass jemand in der Nähe ist, um Ihnen im Notfall helfen zu können.
- Verlegen Sie die Kabel so, dass sie nicht durch scharfe Kanten, Türen oder die Motorhaube beschädigt werden können. Verlegen Sie Kabel **nicht** so, dass sie scharf abgeknickt werden. Eingequetschte Kabel können zu lebensgefährlichen Verletzungen führen.
- Lösen Sie keine Kabel, wenn das Gerät noch in Betrieb ist.
- Ziehen Sie den Stecker nie am Anschlusskabel aus der Steckdose.

### **Brandgefahr**

- Lassen Sie das Gerät nicht fallen, schlagen Sie nicht darauf und wenden Sie keine übermäßige Kraft darauf an, um Schäden an äußeren und inneren Teilen zu vermeiden.
- Stellen Sie das Starthilfegerät nicht in der Nähe von entflammaren Materialien auf.

### **Verletzungsgefahr**

- Stellen Sie beim Aufstellen des Geräts sicher, dass alle Kabel korrekt gesichert sind und keine Stolpergefahr besteht.



### **ACHTUNG! Beschädigungsgefahr**

- Stellen Sie sicher, dass Luftein- und -auslässe des Geräts nicht verdeckt werden.
- Stellen Sie eine gute Belüftung sicher.
- Stellen Sie das Gerät an einem trockenen und gegen Spritzwasser geschützten Platz auf.
- Wickeln Sie das Kabel nur locker auf, wenn Sie es verstauen. Durch zu enges Aufwickeln können das Kabel und die Innenteile beschädigt werden.

## **1.3 Sicherheit beim Umgang mit Batterien**



### **WARNING! Nichtbeachtung dieser Warnungen kann zum Tod oder schwerer Verletzung führen.**

#### **Verletzungsgefahr**

- Batterien enthalten aggressive und ätzende Säuren. Verhindern Sie jeden Körperkontakt mit der Batterieflüssigkeit. Sollte Ihre Haut mit Batterieflüssigkeit in Berührung kommen, so spülen Sie das entsprechende Körperteil gründlich mit Wasser ab. Suchen Sie bei Verletzungen durch Säure unbedingt einen Arzt auf.



**VORSICHT! Nichtbeachtung dieser Hinweise kann zu leichten bis mittelschweren Verletzungen führen.**

### **Verletzungsgefahr**

- Tragen Sie während der Arbeit an Batterien keine Metallgegenstände wie Uhren oder Ringe.  
Bleisäurebatterien können Kurzschlussströme erzeugen, die zu schweren Verletzungen führen können.
- Tragen Sie eine Schutzbrille und Schutzkleidung, wenn Sie an Batterien arbeiten. Berühren Sie nicht Ihre Augen, während Sie an Batterien arbeiten.

### **Gesundheitsgefahr**

- Öffnen oder beschädigen Sie Batterien nicht und lassen Sie sie nicht in die Umwelt gelangen, da sie giftige und umweltschädliche Schwermetalle enthalten.

### **Explosionsgefahr**

- Versuchen Sie niemals, eine gefrorene oder defekte Batterie fremdzustarten oder aufzuladen.  
Stellen Sie die Batterie in diesem Fall an einen frostfreien Ort und warten Sie, bis sich die Batterie der Umgebungstemperatur angepasst hat.
- Rauchen Sie in der Nähe des Motors oder einer Batterie nicht, verwenden Sie keine offenen Flammen und verursachen Sie keine Funken.



### **ACHTUNG! Beschädigungsgefahr**

- Verhindern Sie, dass metallische Teile auf die Batterie fallen. Das kann Funken erzeugen oder die Batterie und andere elektrische Teile kurzschließen.
- Beachten Sie beim Anschluss der Batterie die korrekte Polarität.
- Beachten Sie die Anleitungen des Batterieherstellers und des Herstellers der Anlage oder des Fahrzeugs, in denen die Batterie verwendet wird.
- Lagern Sie nur vollständig aufgeladene Batterien ein. Laden Sie eingelagerte Batterien regelmäßig auf.
- Beachten Sie die vorgeschriebene optimale Lagertemperatur, da eine langfristige Lagerung bei hohen und niedrigen Temperaturen die Lebensdauer und Leistung der Batterie beeinträchtigen kann.
- Vermeiden Sie eine Tiefentladung der Batterien. Laden Sie tiefentladene Bleibatterien sofort wieder auf, um eine Sulfatierung zu vermeiden.

## **2 Lieferumfang**

Eine Übersicht über den Lieferumfang finden Sie in Abb. **1** Seite 3.

## **3 Bestimmungsgemäßer Gebrauch**

Das Starthilfegerät ist für die Überbrückung von Fahrzeugen mit 12-V-Batterien und bis zu 7-Liter-Benzinmotoren oder 6-Liter-Dieselmotoren (z. B. Pkw, Lkw, Motorräder, Boote, Rasenmäher usw.) und zum Laden oder Betreiben digitaler Mobilgeräte (z. B. Mobiltelefone, Tablets, Laptops, Kameras usw.) vorgesehen.

Das Starthilfegerät ist für den Einsatz zu Hause, im Büro, in Hobbywerkstätten oder in Garagen geeignet.

Das Starthilfegerät ist **nicht** geeignet für:

- eine Parallelschaltung mit anderen Starthilfegeräten
- Servicewerkstätten oder eine kommerzielle Nutzung

Dieses Produkt ist nur für den angegebenen Verwendungszweck und die Anwendung gemäß dieser Anleitung geeignet.

Dieses Handbuch enthält Informationen, die für die ordnungsgemäße Installation und/oder den ordnungsgemäßen Betrieb des Produkts erforderlich sind. Installationsfehler und/oder ein nicht ordnungsgemäßer Betrieb oder eine nicht ordnungsgemäße Wartung haben eine unzureichende Leistung und u. U. einen Ausfall des Geräts zur Folge.

Der Hersteller übernimmt keine Haftung für Verletzungen oder Schäden am Produkt, die durch Folgendes entstehen:

- Unsachgemäße Montage oder falscher Anschluss, einschließlich Überspannung
- Unsachgemäße Wartung oder Verwendung von anderen als den vom Hersteller gelieferten Original-Ersatzteilen
- Veränderungen am Produkt ohne ausdrückliche Genehmigung des Herstellers
- Verwendung für andere als die in der Anleitung beschriebenen Zwecke

Dometic behält sich das Recht vor, das Erscheinungsbild des Produkts und dessen technische Daten zu ändern.

## 4 Vor dem ersten Gebrauch

- ▶ Laden Sie das Starthilfegerät vor dem ersten Gebrauch oder nach längerer Lagerzeit auf, bis es vollständig aufgeladen ist.

## 5 Betrieb

Gehen Sie wie gezeigt vor:

- ▶ Starthilfegerät einschalten: Abb. **2**, Seite 3
- ▶ Starthilfegerät ausschalten: Abb. **3**, Seite 3
- ▶ Starthilfegerät aufladen: Abb. **4**, Seite 4 bis Abb. **5**, Seite 4
- ▶ LED-Taschenlampe verwenden: Abb. **6**, Seite 5
- ▶ Fahrzeugen Starthilfe geben: Abb. **7**, Seite 5 bis Abb. **9**, Seite 7
- ▶ Über USB aufladen: Abb. **10**, Seite 8
- ▶ 12-V-Geräte betreiben: Abb. **11**, Seite 8
- ▶ Kabelloses Laden: Abb. **12**, Seite 9

## 6 Garantie

Es gilt die gesetzliche Gewährleistungsfrist. Sollte das Produkt defekt sein, wenden Sie sich bitte an Ihren Fachhändler oder die Niederlassung des Herstellers in Ihrem Land (siehe [dometic.com/dealer](http://dometic.com/dealer)).

Bitte senden Sie bei einem Reparatur- bzw. Gewährleistungsantrag folgende Unterlagen mit dem Produkt ein:

- Eine Kopie der Rechnung mit Kaufdatum
- Einen Reklamationsgrund oder eine Fehlerbeschreibung

Bitte beachten Sie, dass eigenständig oder nicht fachgerecht durchgeführte Reparaturen die Sicherheit gefährden und zum Erlöschen der Garantie führen können.

## 7 Entsorgung

### Recycling von Verpackungsmaterial



- ▶ Geben Sie das Verpackungsmaterial möglichst in den entsprechenden Recycling-Müll.

**Recycling von Produkten mit nicht auswechselbaren Batterien, wiederaufladbaren Batterien oder Leuchtmitteln**

- ▶ Wenn das Produkt nicht auswechselbare Batterien, wiederaufladbare Batterien oder Leuchtmittel enthält, brauchen Sie diese vor der Entsorgung nicht zu entfernen.
- ▶ Wenn Sie das Gerät endgültig entsorgen möchten, informieren Sie sich bitte bei Ihrem Wertstoffhof vor Ort oder bei Ihrem Fachhändler, wie dies gemäß den geltenden Entsorgungsvorschriften zu tun ist.



- ▶ Das Produkt kann kostenlos entsorgt werden.

Veillez lire et suivre attentivement l'ensemble des instructions, directives et avertissements figurant dans ce manuel afin d'installer, d'utiliser et d'entretenir le produit correctement à tout moment. Ces instructions DOIVENT rester avec le produit.

En utilisant ce produit, vous confirmez expressément avoir lu attentivement l'ensemble des instructions, directives et avertissements et que vous comprenez et acceptez de respecter les modalités et conditions énoncées dans le présent document. Vous acceptez d'utiliser ce produit uniquement pour l'usage et l'application prévus et conformément aux instructions, directives et avertissements figurant dans le présent manuel, ainsi qu'à toutes les lois et réglementations applicables. En cas de non-respect des instructions et avertissements figurant dans ce manuel, vous risquez de vous blesser ou de blesser d'autres personnes, d'endommager votre produit ou d'endommager d'autres biens à proximité. Le présent manuel produit, y compris les instructions, directives et avertissements, ainsi que la documentation associée peuvent faire l'objet de modifications et de mises à jour. Pour obtenir des informations actualisées sur le produit, veuillez consulter le site [documents.dometic.com](https://documents.dometic.com).

## Sommaire

1	Consignes de sécurité	21
2	Contenu de la livraison	25
3	Usage conforme	25
4	Avant la première utilisation	25
5	Utilisation	25
6	Garantie	25
7	Mise au rebut	26

## Documents associés



Pour obtenir le manuel d'utilisation détaillé et les données techniques du produit, rendez-vous sur :

[https://documents.dometic.com/?object\\_id=85559](https://documents.dometic.com/?object_id=85559)

## 1 Consignes de sécurité

**Respectez également les consignes de sécurité et autres prescriptions fournies par le fabricant du véhicule et par les ateliers agréés.**

### 1.1 Sécurité générale



**AVERTISSEMENT ! Le non-respect de ces mises en garde peut entraîner des blessures graves, voire mortelles.**

#### Risque d'électrocution

- Si l'appareil présente des dégâts visibles, ne le mettez pas en service.
- Le démarreur auxiliaire doit uniquement être réparé par du personnel qualifié. Des réparations inadéquates peuvent engendrer des risques considérables.
- Ne démontez pas l'appareil.
- Ne modifiez pas et n'adaptez pas les composants de quelque manière que ce soit.

- Utilisez uniquement des accessoires et des pièces de rechange recommandés par le fabricant.
- N'utilisez pas l'appareil dans des conditions humides et ne le plongez pas dans un liquide. Stockez l'appareil dans un endroit sec.
- Éteignez l'appareil et débranchez-le de l'alimentation :
  - Après chaque utilisation
  - Avant toute opération de nettoyage et d'entretien

### Risque pour la santé

- Cet appareil peut être utilisé par des enfants âgés de 8 ans et plus et des personnes ayant des capacités physiques, sensorielles ou mentales réduites ou un manque d'expérience et de connaissances, s'ils sont sous surveillance ou ont reçu des instructions sur l'utilisation de l'appareil en toute sécurité et comprennent les risques impliqués.
- **Les appareils électriques ne sont pas des jouets pour enfants.**  
Placez et utilisez l'appareil hors de portée des jeunes enfants.
- Les enfants doivent être surveillés pour s'assurer qu'ils ne jouent pas avec l'appareil.
- Le nettoyage et l'entretien ne doivent pas être effectués par des enfants sans surveillance.



### AVIS ! Risque d'endommagement

- Avant la mise en service, vérifiez que la tension indiquée sur la plaque signalétique correspond à l'alimentation électrique dont vous disposez.
- Veillez à ce que d'autres objets ne **puissent** pas provoquer aucun court-circuit au niveau des contacts de l'appareil.
- Assurez-vous que les pôles négatifs et positifs n'entrent **jamais** en contact.
- Ne saisissez pas l'appareil par les câbles.

## 1.2 Consignes de sécurité concernant le fonctionnement de l'appareil



**DANGER ! Le non-respect de cette mise en garde entraînera des blessures graves, voire mortelles.**

### Risque d'électrocution

- Ne touchez pas les câbles dénudés à mains nues. Cette consigne s'applique particulièrement si l'appareil fonctionne sur l'alimentation CA.
- Afin de pouvoir couper rapidement l'alimentation CA de l'appareil, la prise doit se trouver à proximité de celui-ci et être facilement accessible.



**ATTENTION ! Le non-respect de ces mises en garde peut entraîner des blessures légères ou de gravité modérée.**

#### **Risque d'explosion**

- N'utilisez **pas** l'appareil dans les conditions suivantes :
  - en milieu humide, à forte teneur en sel,
  - à proximité de vapeurs agressives,
  - à proximité de matériaux inflammables,
  - dans les zones présentant un risque d'explosion de gaz ou de poussières
- Ne placez pas le démarreur auxiliaire près de sources de chaleur (radiateurs, rayons solaires directs, fours à gaz, etc.).
- Ne laissez pas l'appareil sans surveillance lorsqu'il est en fonctionnement.

#### **Risque d'électrocution**

- Avant d'allumer l'appareil, assurez-vous que le câble d'alimentation et la prise sont secs et que la prise est exempte de rouille ou de saletés.
- Lorsque vous effectuez des travaux sur des installations électriques, assurez-vous qu'une personne pouvant vous apporter assistance en cas d'urgence se trouve à proximité.
- Posez les câbles de manière à ce qu'ils ne puissent pas être endommagés par des arêtes coupantes, les portières ou le capot. Ne posez **pas** les câbles en les pliant fortement. Des câbles compressés peuvent entraîner des blessures mortelles.
- Ne débranchez pas de câbles pendant le fonctionnement de l'appareil.
- Ne tirez jamais sur le câble de raccordement pour sortir la fiche de la prise.

#### **Risque d'incendie**

- Ne faites pas tomber, ne heurtez pas et n'appliquez pas une force excessive sur l'appareil afin d'éviter d'endommager les pièces externes et internes.
- Ne placez pas le démarreur auxiliaire à proximité de matériaux inflammables.

#### **Risque de blessure**

- Lors du positionnement de l'appareil, assurez-vous que tous les câbles sont installés de manière sécurisée, afin d'éviter tout risque de chute.



#### **AVIS ! Risque d'endommagement**

- Assurez-vous que les entrées et les sorties d'air de l'appareil ne sont pas couvertes.
- Assurez une ventilation suffisante.
- Installez l'appareil dans un endroit sec et à l'abri des éclaboussures d'eau.
- Enroulez le câble de manière lâche pour le ranger, un enroulement trop serré peut endommager les composants internes.

### 1.3 Précautions appropriées lors de la manipulation des piles



**AVERTISSEMENT ! Le non-respect de ces mises en garde peut entraîner des blessures graves, voire mortelles.**

#### Risque de blessure

- Les batteries peuvent contenir des acides agressifs et corrosifs. Évitez tout contact avec le liquide que contient la batterie. En cas de contact cutané avec le liquide de la batterie, lavez soigneusement la zone affectée avec de l'eau.  
Si vous subissez des blessures causées par des acides, contactez immédiatement un médecin.



**ATTENTION ! Le non-respect de ces mises en garde peut entraîner des blessures légères ou de gravité modérée.**

#### Risque de blessure

- Lorsque vous travaillez sur des batteries, ne portez pas d'objets métalliques tels que des montres ou des bagues.  
Les batteries au plomb peuvent provoquer des courts-circuits pouvant causer des blessures graves.
- Portez des lunettes et des vêtements de protection lorsque vous travaillez sur les batteries. Ne touchez pas vos yeux lorsque vous travaillez sur des batteries.

#### Risque pour la santé

- N'ouvrez ou n'endommagez pas les batteries et mettez-les au rebut dans un centre de traitement des déchets approprié, car elles contiennent des métaux lourds toxiques et nocifs pour l'environnement.

#### Risque d'explosion

- N'utilisez jamais le démarreur auxiliaire pour tenter de démarrer ou de charger une batterie gelée ou défectueuse.  
Placez la batterie dans une zone sans gel et attendez que la batterie se soit acclimatée à la température ambiante.
- Ne fumez pas, n'utilisez pas de flamme nue et ne provoquez pas d'étincelles à proximité du moteur ou d'une batterie.



#### AVIS ! Risque d'endommagement

- Évitez de faire tomber des pièces métalliques sur la batterie. Cela peut provoquer des étincelles ou court-circuiter la batterie et d'autres pièces électriques.
- Lors du raccordement de l'accumulateur, s'assurer de la bonne polarité des connexions.
- Suivre les instructions du fabricant de l'accumulateur et celles du fabricant du système ou du véhicule dans lequel il est utilisé.
- Stockez uniquement les batteries complètement chargées. Rechargez régulièrement les batteries stockées.
- Respectez la température de stockage optimale spécifiée, car le stockage à long terme à des températures élevées et basses peut nuire à la durée de vie et aux performances de la batterie.



- Évitez de décharger profondément les batteries. Rechargez immédiatement les batteries au plomb profondément déchargées pour éviter toute sulfatation.

## 2 Contenu de la livraison

Pour obtenir une vue d'ensemble du contenu de la livraison, voir fig. **1**, page 3.

## 3 Usage conforme

Le démarreur auxiliaire est destiné à être utilisé pour ponter les véhicules équipés de batteries 12 V, de moteurs à essence jusqu'à 7 litres ou de moteurs diesel 6 litres (par exemple, les voitures, camions, motos, bateaux, tondeuses à gazon, etc.) et pour charger ou utiliser des appareils mobiles numériques (p. ex. les téléphones portables, tablettes, ordinateurs portables, appareils photo, etc.).

Le démarreur auxiliaire est adapté à une utilisation dans les foyers, bureaux, ateliers domestiques et garages.

Le démarreur auxiliaire n'est **pas** adapté à ce qui suit :

- Connexion en parallèle avec d'autres démarreurs auxiliaires
- Ateliers de maintenance ou utilisation commerciale

Ce produit convient uniquement à l'usage et à l'application prévus, conformément aux présentes instructions.

Ce manuel fournit les informations nécessaires à l'installation et/ou à l'utilisation correcte du produit. Une installation, une utilisation ou un entretien inappropriés entraînera des performances insatisfaisantes et une éventuelle défaillance.

Le fabricant décline toute responsabilité en cas de blessure ou de dégâts sur le produit résultant :

- D'un montage ou d'un raccordement incorrect, y compris d'une surtension
- D'un entretien inadapté ou de l'utilisation de pièces de rechange autres que les pièces de rechange d'origine fournies par le fabricant
- De modifications apportées au produit sans autorisation explicite du fabricant
- D'usages différents de ceux décrits dans ce manuel

Dometic se réserve le droit de modifier l'apparence et les spécifications produit.

## 4 Avant la première utilisation

- Chargez complètement le démarreur auxiliaire avant la première utilisation ou après un stockage prolongé.

## 5 Utilisation

Procédez comme indiqué :

- Mise en marche du démarreur auxiliaire : fig. **2**, page 3
- Arrêt du démarreur auxiliaire : fig. **3**, page 3
- Chargement du démarreur auxiliaire : fig. **4**, page 4 à fig. **5**, page 4
- Utilisation de la lampe à LED : fig. **6**, page 5
- Aide au démarrage de véhicules : fig. **7**, page 5 à fig. **9**, page 7
- Chargement via USB : fig. **10**, page 8
- Utilisation d'appareils 12 V : fig. **11**, page 8
- Chargement sans fil : fig. **12**, page 9

## 6 Garantie

La période de garantie légale s'applique. Si le produit est défectueux, contactez votre revendeur ou la filiale locale du fabricant (voir [dometic.com/dealer](http://dometic.com/dealer)).

Pour toutes réparations ou autres prestations de garantie, veuillez joindre au produit les documents suivants :

- Une copie de la facture avec la date d'achat
- Un motif de réclamation ou une description du dysfonctionnement

Notez que toute réparation effectuée par une personne non agréée peut présenter un risque de sécurité et annuler la garantie.

## 7 Mise au rebut

### Recyclage des emballages



- ▶ Dans la mesure du possible, jetez les emballages dans les conteneurs de déchets recyclables prévus à cet effet.

### Recyclage des produits contenant des piles non remplaçables, des batteries ou des sources lumineuses rechargeables



- ▶ Si le produit contient des piles non remplaçables, des batteries ou des sources lumineuses rechargeables, vous n'avez pas besoin de les retirer avant de les mettre au rebut.
- ▶ Si vous souhaitez mettre le produit au rebut, contactez le centre de recyclage le plus proche ou votre revendeur spécialisé afin d'être informé des réglementations liées au traitement des déchets.



- ▶ Le produit peut être mis au rebut gratuitement.

Lea atentamente estas instrucciones y siga las indicaciones, directrices y advertencias incluidas en este manual para asegurarse de que instala, usa y mantiene correctamente el producto en todo momento. Estas instrucciones DEBEN permanecer con este producto.

Al usar el producto, usted confirma que ha leído cuidadosamente todas las instrucciones, directrices y advertencias, y que entiende y acepta cumplir los términos y condiciones aquí establecidos. Usted se compromete a usar este producto solo para el propósito y la aplicación previstos y de acuerdo con las instrucciones, directrices y advertencias establecidas en este manual del producto, así como de acuerdo con todas las leyes y reglamentos aplicables. La no lectura e incumplimiento de las instrucciones y advertencias aquí expuestas puede causarles lesiones a usted o a terceros, daños en el producto o daños en otras propiedades cercanas. Este manual del producto, incluyendo las instrucciones, directrices y advertencias, y la documentación relacionada, pueden estar sujetos a cambios y actualizaciones. Para obtener información actualizada sobre el producto, visite la página [documents.dometic.com](https://documents.dometic.com).

## Índice

1	Indicaciones de seguridad	27
2	Volumen de entrega	30
3	Uso previsto	30
4	Antes del primer uso	31
5	Funcionamiento	31
6	Garantía	31
7	Gestión de residuos	31

## Documentación relacionada



Puede encontrar en la web las instrucciones de uso detalladas así como información sobre los datos técnicos en la dirección [https://documents.dometic.com/?object\\_id=85559](https://documents.dometic.com/?object_id=85559)

## 1 Indicaciones de seguridad

**Tenga en cuenta las indicaciones de seguridad y las condiciones estipuladas por el fabricante del vehículo y los talleres autorizados.**

### 1.1 Seguridad general



**¡ADVERTENCIA! El incumplimiento de estas advertencias podría acarrear la muerte o lesiones graves.**

#### Riesgo de electrocución

- No ponga el aparato en funcionamiento si presenta desperfectos visibles.
- Esta unidad de ayuda de arranque solo puede ser reparada por personal cualificado. Las reparaciones inadecuadas pueden conllevar peligros considerables.
- No desmonte el aparato.
- No modifique ni adapte ninguno de los componentes de ninguna manera.
- Utilice únicamente accesorios y recambios recomendados por el fabricante.

- No use el dispositivo estando mojado ni lo sumerja en ningún líquido. Guárdela en un lugar seco.
- Apague el aparato y desconéctelo de la red eléctrica:
  - después de cada uso
  - antes de realizar cualquier tarea de limpieza o mantenimiento

### Riesgo para la salud

- Este aparato puede ser utilizado por menores a partir de 8 años y personas con capacidad física, sensorial o mental reducida, o con falta de experiencia y conocimientos, siempre que lo hagan bajo supervisión o hayan recibido instrucciones relativas al uso del mismo de manera segura y entendiendo los riesgos asociados.
- **Los aparatos eléctricos no son juguetes.**  
Mantenga y utilice el aparato fuera del alcance de los niños pequeños.
- Controle a los niños para asegurarse de que no jueguen con el aparato.
- Los menores no deberán limpiar ni realizar el mantenimiento de usuario sin la debida supervisión.



### ¡AVISO! Peligro de daños

- Antes poner el aparato en funcionamiento, compruebe que el valor de tensión indicado en la placa de características coincide con el de la fuente de alimentación.
- Asegúrese de que otros objetos **no puedan** causar un cortocircuito en los contactos del aparato.
- Asegúrese de que los polos positivo y negativo **nunca** entren en contacto.
- No utilice el cable como asa para transportar el aparato.

## 1.2 Uso seguro del aparato



### ¡PELIGRO! El incumplimiento de estas advertencias puede acarrear la muerte o lesiones graves.

#### Riesgo de electrocución

- No toque los cables con tensión directamente con las manos. Tenga esto especialmente en cuenta si el aparato funciona conectado a una red de corriente alterna.
- Para, en caso de peligro, poder desconectar rápidamente el aparato de la red de corriente continua, el enchufe de conexión debe estar cerca del aparato y ser fácilmente accesible.



### ¡ATENCIÓN! El incumplimiento de estas precauciones podría acarrear lesiones moderadas o leves.

#### Peligro de explosión

- **No** utilice el aparato en las siguientes condiciones:
  - en entornos salinos, húmedos o mojados
  - cerca de gases corrosivos
  - cerca de materiales combustibles
  - en zonas donde exista riesgo de explosión de gas o polvo

- No coloque la unidad de ayuda de arranque cerca de fuentes de calor (calefactores, radiación directa del sol, estufas de gas, etc.).
- No deje el aparato desatendido mientras esté en funcionamiento.

### Riesgo de electrocución

- Antes de poner en marcha el dispositivo, asegúrese de que el cable de alimentación y el enchufe estén secos y de que el enchufe no presente óxido ni suciedad.
- Al trabajar en instalaciones eléctricas asegúrese de que haya alguien en las cercanías para que le pueda ayudar en caso de emergencia.
- Tienda los cables de tal manera que no puedan resultar dañados por aristas cortantes, puertas o el capó del motor. **No** tienda los cables de manera que queden retorcidos. Los cables aplastados pueden provocar lesiones que pongan en peligro la vida.
- No desconecte ningún cable mientras el aparato aún se encuentre en funcionamiento.
- No desenchufe nunca la clavija de la caja de enchufe tirando del cable.

### Peligro de incendio

- No deje caer, golpee ni fuerce excesivamente el aparato para evitar daños en las piezas externas e internas.
- No coloque la unidad de ayuda de arranque cerca de materiales inflamables.

### Peligro de lesiones

- Cuando ubique el aparato, asegúrese de que todos los cables estén bien sujetos para evitar cualquier tipo de peligro de tropiezo.



### ¡AVISO! Peligro de daños

- Asegúrese de que las entradas y salidas de aire del aparato no estén obstruidas.
- Garantice una buena ventilación.
- Instale el aparato en un lugar seco y protegido contra posibles salpicaduras de agua.
- Al guardar el aparato, enrolle el cable suavemente; si lo aprieta demasiado, puede dañar el propio cable y los componentes internos.

## 1.3 Precauciones de seguridad durante la manipulación de las baterías



### ¡ADVERTENCIA! El incumplimiento de estas advertencias podría acarrear la muerte o lesiones graves.

#### Peligro de lesiones

- Las baterías pueden contener ácidos agresivos y cáusticos. Evite que el líquido de la batería entre en contacto con su cuerpo. Si el líquido de batería entra en contacto con la piel, lave con agua la zona del cuerpo afectada. Si sufre alguna lesión a causa de ácidos, póngase inmediatamente en contacto con un médico.



**¡ATENCIÓN! El incumplimiento de estas precauciones podría acarrear lesiones moderadas o leves.**

#### **Peligro de lesiones**

- Cuando trabaje con baterías, no lleve puesto ningún objeto de metal como por ejemplo relojes o anillos.  
Las baterías de plomo-ácido pueden producir corrientes de cortocircuito que podrían provocar graves quemaduras.
- Utilice gafas y guantes de protección cuando trabaje con baterías. No se lleve nunca las manos a los ojos mientras esté manipulando baterías.

#### **Riesgo para la salud**

- No abra ni dañe las baterías ni deje que entren en contacto con el medio ambiente, ya que contienen metales pesados tóxicos y ecológicamente nocivos.

#### **Peligro de explosión**

- No utilice la unidad de ayuda de arranque en una batería congelada o defectuosa. Coloque la batería en un lugar donde no se congele y espere a que adopte la temperatura ambiente.
- No fume, no encienda fuego ni provoque ninguna chispa cerca del motor o de la batería.



#### **¡AVISO! Peligro de daños**

- Evite que caigan piezas de metal sobre la batería. Esto podría provocar chispas o un cortocircuito en la batería y en otras partes eléctricas.
- Asegúrese de que la polaridad sea correcta al conectar la batería.
- Siga las instrucciones del fabricante de la batería y las del fabricante del sistema o vehículo en el que se usa la batería.
- Las baterías deben ser almacenadas completamente cargadas. Recargue periódicamente las baterías almacenadas.
- Respete la temperatura de almacenamiento óptima especificada, ya que un almacenamiento prolongado a temperaturas demasiado altas o bajas puede repercutir en la vida útil y el rendimiento de la batería.
- Evite que las baterías se descarguen completamente. Las baterías de plomo completamente descargadas deben recargarse inmediatamente para evitar la sulfatación.

## **2 Volumen de entrega**

Para obtener una descripción general del alcance de la entrega, consulte fig. **1**, página 3.

## **3 Uso previsto**

La unidad de ayuda de arranque está diseñada para poner en marcha vehículos con baterías de 12 V y motores de gasolina de hasta 7 litros o motores diésel de 6 litros (por ejemplo, coches, camiones, motocicletas, embarcaciones, cortacéspedes, etc.) y para cargar o utilizar dispositivos móviles digitales (por ejemplo, teléfonos móviles, tabletas, portátiles, cámaras, etc.).

La unidad de ayuda de arranque es apta para el uso en viviendas, oficinas, talleres domésticos o garajes.

La unidad de ayuda de arranque **no** es apta para:

- Conexión en paralelo con otras ayudas de arranque
- Talleres de atención al cliente o uso comercial

Este producto solo es apto para el uso y la aplicación previstos de acuerdo con estas instrucciones.

Este manual proporciona la información necesaria para la correcta instalación y/o funcionamiento del producto. Una instalación deficiente y/o un uso y mantenimiento inadecuados conllevan un rendimiento insatisfactorio y posibles fallos.

El fabricante no se hace responsable de ninguna lesión o daño en el producto ocasionados por:

- Un montaje o conexión incorrectos, incluido un exceso de tensión
- Un mantenimiento incorrecto o el uso de piezas de repuesto distintas de las originales proporcionadas por el fabricante
- Modificaciones realizadas en el producto sin el expreso consentimiento del fabricante
- Uso con una finalidad distinta de la descrita en las instrucciones

Dometic se reserva el derecho de cambiar la apariencia y las especificaciones del producto.

## 4 Antes del primer uso

- Cargue la unidad de ayuda de arranque completamente antes de utilizarla por primera vez o después de un tiempo de almacenamiento prolongado.

## 5 Funcionamiento

Proceda como se indica:

- Encendido de la unidad de ayuda de arranque: fig. **2**, página 3
- Apagado de la unidad de ayuda de arranque: fig. **3**, página 3
- Carga de la unidad de ayuda de arranque: fig. **4**, página 4 a fig. **5**, página 4
- Uso de la linterna LED: fig. **6**, página 5
- Puesta en marcha de vehículos con la unidad de ayuda de arranque: fig. **7**, página 5 a fig. **9**, página 7
- Carga por USB: fig. **10**, página 8
- Funcionamiento de dispositivos de 12 V: fig. **11**, página 8
- Carga inalámbrica: fig. **12**, página 9

## 6 Garantía

Se aplica el período de garantía estipulado por la ley. Si el producto está defectuoso, contacte con el punto de venta o con la sucursal del fabricante en su país ([visite dometic.com/dealer](http://visite.dometic.com/dealer)).

Para tramitar la reparación y la garantía, incluya los siguientes documentos cuando envíe el producto:

- Una copia de la factura con fecha de compra
- El motivo de la reclamación o una descripción de la avería

Tenga en cuenta que una reparación por medios propios o no profesionales puede tener consecuencias de seguridad y suponer la anulación de la garantía.

## 7 Gestión de residuos

### Reciclaje de materiales de embalaje



- Si es posible, deseche el material de embalaje en el contenedor de reciclaje adecuado.

**Reciclaje de productos con pilas no sustituibles, baterías recargables o fuentes de luz**

- ▶ Si el producto contiene pilas no sustituibles, baterías recargables o fuentes de luz, no es necesario que las quite antes de desecharlo.
- ▶ Cuando vaya a desechar definitivamente el producto, infórmese en el centro de reciclaje más cercano o en un comercio especializado sobre las normas pertinentes de gestión de residuos.
- ▶ El producto podrá desecharse gratuitamente.





Leia atentamente as presentes instruções e siga todas as instruções, orientações e avisos incluídos neste manual, de modo a garantir sempre a correta instalação, utilização e manutenção do produto. É OBRIGATÓRIO manter estas instruções junto com o produto.

Ao utilizar o produto, está a confirmar que leu atentamente todas as instruções, orientações e avisos, e que compreende e aceita cumprir os termos e condições estabelecidos no presente manual. Aceita utilizar este produto exclusivamente para o fim e a aplicação a que se destina e de acordo com as instruções, orientações e avisos estabelecidos neste manual, assim como de acordo com todas as leis e regulamentos aplicáveis. Caso não leia nem siga as instruções e os avisos aqui estabelecidos, poderá sofrer ferimentos pessoais ou causar ferimentos a terceiros e o produto ou outros materiais nas proximidades poderão ficar danificados. Este manual do produto, incluindo as instruções, orientações e avisos, bem como a documentação relacionada, podem estar sujeitos a alterações e atualizações. Para consultar as informações atualizadas do produto, visite [documents.dometic.com](https://documents.dometic.com).

## Índice

1	Indicações de segurança	33
2	Material fornecido	36
3	Utilização adequada	36
4	Antes da primeira utilização	37
5	Operação	37
6	Garantia	37
7	Eliminação	37

## Documentos relacionados



Pode encontrar o manual de instruções detalhado e informações sobre os dados técnicos online em

[https://documents.dometic.com/?object\\_id=85559](https://documents.dometic.com/?object_id=85559)

## 1 Indicações de segurança

Tenha também em atenção as indicações de segurança e as estipulações definidas pelo fabricante do veículo e pelas oficinas autorizadas.

### 1.1 Princípios básicos de segurança



**AVISO! O incumprimento destes avisos poderá resultar em morte ou ferimentos graves.**

#### Risco de eletrocussão

- Não coloque o aparelho em funcionamento se este apresentar danos visíveis.
- O auxiliar de arranque só pode ser reparado por técnicos qualificados. Reparações inadequadas podem dar origem a perigos consideráveis.
- Não desmonte o aparelho.
- Não altere nem adapte nenhum dos componentes, seja de que modo for.
- Utilize apenas os acessórios e as peças sobressalentes recomendadas pelo fabricante.

- Não use o aparelho em condições de humidade nem o submerja em qualquer líquido. Armazene-a num local seco.
- Desligue o aparelho e desconecte-o da fonte de alimentação.
  - Depois de cada utilização
  - Antes de cada limpeza e manutenção

### Risco para a saúde

- Este aparelho pode ser utilizado por crianças a partir dos 8 anos e pessoas com capacidades físicas, sensoriais ou mentais reduzidas ou sem experiência e conhecimento se forem supervisionadas ou receberem instruções sobre a utilização do aparelho de forma segura e compreenderem os perigos implicados.
- **Os aparelhos elétricos não são brinquedos.**  
Guarde e utilize sempre o aparelho fora do alcance de crianças muito pequenas.
- As crianças têm de ser supervisionadas, por forma a garantir que não brincam com o aparelho.
- A limpeza e a manutenção não podem ser efetuadas por crianças sem supervisão.



### NOTA! Risco de danos

- Antes da colocação em funcionamento, verifique se a especificação de tensão na placa de características coincide com a da fonte de alimentação.
- Certifique-se de que **está excluída** a possibilidade de outros objetos causarem curtos-circuitos nos contactos do aparelho.
- Garanta que os polos negativo e positivo **nunca** entram em contacto um com o outro.
- Não utilize os cabos como uma pega.

## 1.2 Utilização segura do aparelho



**PERIGO! O incumprimento destes avisos resultará em morte ou ferimentos graves.**

### Risco de eletrocussão

- Nunca toque em cabos não blindados com as mãos desprotegidas. Isto aplica-se, em especial, durante o funcionamento do aparelho com uma fonte de alimentação de corrente alternada.
- Para poder desconectar rapidamente o aparelho da fonte de alimentação de corrente alternada, a tomada deve encontrar-se nas proximidades do aparelho e ser de fácil acesso.



**PRECAUÇÃO! O incumprimento destas advertências poderá resultar em ferimentos ligeiros ou moderados.**

### Perigo de explosão

- **Não** opere o aparelho nas seguintes condições:
  - Em ambientes salíferos, húmidos ou molhados
  - Nas proximidades de vapores corrosivos
  - Nas proximidades de materiais inflamáveis
  - Em áreas nas quais existe perigo de explosão de gás ou de poeiras.

- Não coloque o auxiliar de arranque na proximidade de fontes de calor (aquecedores, luz solar direta, fornos a gás, etc.).
- Não deixe o aparelho sem supervisão durante o funcionamento.

#### **Risco de eletrocussão**

- Antes de ligar o aparelho, garanta que o cabo da fonte de alimentação e a ficha estão secas e que a ficha não apresenta ferrugem ou sujidade.
- Ao trabalhar em sistemas elétricos, certifique-se de que tem alguém por perto que o possa ajudar em caso de emergência.
- Coloque os cabos de tal modo que estes não possam ser danificados por arestas cortantes, portas ou pelo capô. **Não** instale nenhum cabo de tal modo que este fique muito dobrado. Cabos esmagados podem originar ferimentos graves.
- Não desconecte nenhum cabo enquanto o aparelho estiver em funcionamento.
- Nunca retire a ficha da tomada puxando pelo cabo.

#### **Perigo de incêndio**

- Não deixe cair o aparelho, nem bata ou aplique força excessiva no aparelho para evitar danos em peças exteriores e interiores.
- Não coloque o auxiliar de arranque junto de materiais inflamáveis.

#### **Perigo de ferimentos**

- Ao posicionar o aparelho, assegure-se de que todos os cabos estão fixados de modo adequado para evitar risco de tropeçar.



#### **NOTA! Risco de danos**

- Certifique-se de que as entradas e saídas de ar do aparelho não estão tapadas.
- Garanta uma boa ventilação.
- Coloque o aparelho num local seco e protegido contra salpicos de água.
- Enrole o cabo de forma folgada ao armazenar; o enrolamento apertado pode danificar o cabo e as peças internas.

### **1.3 Medidas de segurança ao manusear as baterias**



**AVISO! O incumprimento destes avisos poderá resultar em morte ou ferimentos graves.**

#### **Perigo de ferimentos**

- As baterias podem conter ácidos agressivos e cáusticos. Evite qualquer tipo de contacto do corpo com o líquido das baterias. Se a sua pele entrar em contacto com o líquido da bateria, lave bem essa zona do corpo com água abundante. Em caso de ferimentos resultantes de ácidos, consulte um médico imediatamente.



**PRECAUÇÃO! O incumprimento destas advertências poderá resultar em ferimentos ligeiros ou moderados.**

#### **Perigo de ferimentos**

- Não use quaisquer objetos metálicos como relógios ou anéis ao trabalhar nas baterias.  
Baterias de chumbo-ácido podem gerar curtos-circuitos que podem provocar ferimentos graves.
- Utilize óculos e vestuário de proteção ao trabalhar em baterias. Não toque nos olhos enquanto trabalha nas baterias.

#### **Risco para a saúde**

- Não abra nem danifique as baterias nem permita que penetrem no ambiente, uma vez que contém metais pesados tóxicos e nocivos para o ambiente.

#### **Perigo de explosão**

- Nunca tente fazer uma ligação direta nem carregar uma bateria congelada ou com defeito.  
Neste caso guarde a bateria num local onde não ocorra congelação e aguarde até a bateria estar adaptada à temperatura ambiente.
- Não fume, não utilize chama aberta nem provoque faíscas nas proximidades do motor ou da bateria.



#### **NOTA! Risco de danos**

- Evite a queda de quaisquer peças metálicas em cima da bateria. Isto pode causar faíscas ou curtos-circuitos na bateria ou noutras peças elétricas.
- Certifique-se de que a polaridade está correta durante a conexão da bateria.
- Siga as instruções do fabricante da bateria e do fabricante do sistema ou do veículo no qual a bateria é usada.
- Armazene apenas baterias completamente carregadas. Recarregue regularmente as baterias armazenadas.
- Cumpra a temperatura de armazenamento ideal especificada, uma vez que o armazenamento por longos períodos a temperaturas altas e baixas pode prejudicar a vida útil e o desempenho da bateria.
- Evite a descarga profunda das baterias. Para evitar a sulfatação, recarregue imediatamente as baterias de chumbo profundamente descarregadas.

## **2 Material fornecido**

Para uma visão geral do material fornecido, ver fig. **1** página 3.

## **3 Utilização adequada**

O auxiliar de arranque destina-se a ser utilizado para fazer ligação direta em veículos com baterias de 12 V e motores a gasolina de até 7 litros ou motores a diesel de até 6 litros (p. ex., veículos ligeiros, camiões, motos, embarcações, corta-relvas, etc.) e para carregar ou operar aparelhos digitais móveis (p. ex., telemóveis, tablets, laptops, câmaras, etc.).

O auxiliar de arranque é adequado para utilização em casa, no escritório, em oficinas domésticas ou garagens.

O auxiliar de arranque **não** é adequado para:

- Conexão em paralelo de outros auxiliares de arranque
- Utilização comercial ou em oficinas profissionais

Este produto destina-se exclusivamente à aplicação e aos fins pretendidos com base nestas instruções.

Este manual fornece informações necessárias para proceder a uma instalação e/ou a uma operação adequadas do produto. Uma instalação e/ou uma operação ou manutenção incorretas causarão um desempenho insatisfatório e uma possível avaria.

O fabricante não aceita qualquer responsabilidade por danos ou prejuízos no produto resultantes de:

- Montagem ou ligação incorreta, incluindo sobretensões
- Manutenção incorreta ou utilização de peças sobressalentes não originais fornecidas pelo fabricante
- Alterações ao produto sem autorização expressa do fabricante
- Utilização para outras finalidades que não as descritas no presente manual

A Dometic reserva-se o direito de alterar o design e as especificações do produto.

## 4 Antes da primeira utilização

- ▶ Carregue completamente o auxiliar de arranque antes de o utilizar pela primeira vez ou após um longo período de armazenamento.

## 5 Operação

Proceda como ilustrado:

- ▶ Ligar o auxiliar de arranque: fig. **2**, página 3
- ▶ Desligar o auxiliar de arranque: fig. **3**, página 3
- ▶ Carregar o auxiliar de arranque: fig. **4**, página 4 e fig. **5**, página 4
- ▶ Utilizar a luz LED: fig. **6**, página 5
- ▶ Fazer ligação direta em veículos: fig. **7**, página 5 e fig. **9**, página 7
- ▶ Carregamento via USB: fig. **10**, página 8
- ▶ Operação de aparelhos de 12 V: fig. **11**, página 8
- ▶ Carregamento sem fios: fig. **12**, página 9

## 6 Garantia

Aplica-se o prazo de garantia legal. Se o produto apresentar defeitos, contacte o seu revendedor ou a filial do fabricante no seu país (ver [dometic.com/dealer](http://dometic.com/dealer)).

Para fins de reparação e do processamento da garantia, envie também os seguintes documentos quando devolver o produto:

- Uma cópia da fatura com a data de aquisição
- Um motivo de reclamação ou uma descrição da falha

Tenha em atenção que as reparações feitas por si ou por não profissionais podem ter consequências sobre a segurança e anular a garantia.

## 7 Eliminação

### Reciclagem do material de embalagem



- ▶ Sempre que possível, coloque o material de embalagem no respetivo contentor de reciclagem.

**Reciclagem de produtos com baterias, baterias recarregáveis ou fontes de luz não substituíveis**

- ▶ Se o produto contiver quaisquer pilhas, baterias recarregáveis ou fontes de luz não substituíveis, não tem de as remover antes da eliminação.
- ▶ Para eliminar definitivamente o produto, informe-se junto do centro de reciclagem ou revendedor mais próximo sobre as disposições de eliminação aplicáveis.
- ▶ O produto pode ser eliminado gratuitamente.



Si prega di leggere attentamente e di seguire tutte le istruzioni, le linee guida e le avvertenze incluse in questo manuale del prodotto, al fine di garantire che il prodotto venga sempre installato, utilizzato e mantenuto nel modo corretto. Queste istruzioni DEVONO essere conservate insieme al prodotto.

Utilizzando il prodotto, l'utente conferma di aver letto attentamente tutte le istruzioni, le linee guida e le avvertenze e di aver compreso e accettato di rispettare i termini e le condizioni qui espressamente indicati. L'utente accetta di utilizzare questo prodotto solo per lo scopo e l'applicazione previsti e in conformità con le istruzioni, le linee guida e le avvertenze indicate nel presente manuale del prodotto, nonché in conformità con tutte le leggi e i regolamenti applicabili. La mancata lettura e osservanza delle istruzioni e delle avvertenze qui espressamente indicate può causare lesioni personali e a terzi, danni al prodotto o ad altre proprietà nelle vicinanze. Il presente manuale del prodotto, comprese le istruzioni, le linee guida e le avvertenze e la relativa documentazione possono essere soggetti a modifiche e aggiornamenti. Per informazioni aggiornate sul prodotto, si prega di visitare il sito [documents.dometic.com](https://documents.dometic.com).

## Indice

1 Istruzioni per la sicurezza . . . . .	39
2 Dotazione . . . . .	42
3 Destinazione d'uso . . . . .	42
4 Prima del primo uso . . . . .	43
5 Funzionamento . . . . .	43
6 Garanzia . . . . .	43
7 Smaltimento . . . . .	43

## Documenti correlati



Il manuale di istruzioni nella versione dettagliata e le informazioni sulle specifiche tecniche sono disponibili online all'indirizzo:  
[https://documents.dometic.com/?object\\_id=85559](https://documents.dometic.com/?object_id=85559)

## 1 Istruzioni per la sicurezza

**Osservare anche le indicazioni di sicurezza e le condizioni previste dal fabbricante del veicolo e dalle officine autorizzate.**

### 1.1 Sicurezza generale



**AVVERTENZA! La mancata osservanza di queste avvertenze potrebbe causare la morte o lesioni gravi.**

#### **Pericolo di scosse elettriche**

- Non mettere in funzione l'apparecchio se presenta danni visibili.
- L'avviatore di emergenza può essere riparato solo da personale qualificato. Riparazioni eseguite non correttamente possono creare considerevoli rischi.
- Non smontare l'apparecchio.
- Non modificare o adattare alcun componente in alcun modo.
- Utilizzare esclusivamente gli accessori e le parti di ricambio raccomandati dal fabbricante.

- Non utilizzare il dispositivo in ambienti bagnati né immergerlo in sostanze liquide. Conservare in un luogo asciutto.
- Spegnere l'apparecchio e scollegarlo dall'alimentazione elettrica:
  - dopo ogni utilizzo
  - prima di effettuare operazioni di pulizia e manutenzione

### Pericolo per la salute

- Questo apparecchio può essere utilizzato da bambini di età superiore a 8 anni, da persone con ridotte capacità fisiche, sensoriali o mentali o da persone inesperte o prive di conoscenze specifiche solo se sorvegliate o preventivamente istruite sull'impiego dell'apparecchio in sicurezza e se informate dei pericoli legati al prodotto stesso e in grado di comprenderli.
- **I dispositivi elettrici non sono giocattoli.** Conservare e utilizzare l'apparecchio lontano dalla portata dei bambini molto piccoli.
- Controllare che i bambini non giochino con questo apparecchio.
- La pulizia e la manutenzione non devono essere eseguite da bambini senza la presenza di un adulto.



### AVVISO! Rischio di danni

- Prima della messa in funzione, confrontare i dati della tensione riportati sulla targhetta con quelli dell'alimentazione.
- Assicurarsi che altri oggetti **non possano** causare un cortocircuito sui contatti dell'apparecchio.
- Assicurarsi che i poli negativi e positivi non entrino **mai** in contatto.
- Non usare i cavi come maniglie.

## 1.2 Sicurezza durante l'utilizzo del dispositivo



**PERICOLO! La mancata osservanza di queste avvertenze può causare la morte o lesioni gravi.**

### Pericolo di scosse elettriche

- Non toccare mai i cavi esposti a mani nude. Questo vale soprattutto durante il funzionamento con alimentazione CA.
- Per essere in grado di staccare velocemente il dispositivo dall'alimentazione in corrente alternata, è necessario che la presa si trovi nelle vicinanze del dispositivo e che sia facilmente accessibile.



**ATTENZIONE! La mancata osservanza di queste precauzioni potrebbe causare lesioni lievi o moderate.**

### Pericolo di esplosione

- **Non** utilizzare l'apparecchio nelle condizioni seguenti:
  - in ambienti salini, umidi o bagnati
  - in prossimità di vapori aggressivi
  - in prossimità di materiali infiammabili
  - In aree a rischio di esplosione di gas o polvere



- Non collocare l'avviatore di emergenza nelle vicinanze di fonti di calore (radiatori, esposizione diretta ai raggi solari, forni a gas ecc.).
- Non lasciare l'apparecchio incustodito quando è in funzione.

#### **Pericolo di scosse elettriche**

- Prima di avviare l'apparecchio, assicurarsi che il cavo di alimentazione e la spina siano asciutti e che la spina sia priva di ruggine o corpi estranei.
- Quando si eseguono lavori agli impianti elettrici, assicurarsi che nelle vicinanze si trovi qualcuno in grado di intervenire in caso di necessità.
- Posare i cavi in modo che non possano essere danneggiati da bordi affilati, porte o cofani. **Non** posare i cavi creando strozzature. Cavi schiacciati possono causare lesioni gravi.
- Non staccare nessun cavo se il dispositivo è ancora in funzione.
- Non estrarre mai la spina dalla presa tirando il cavo.

#### **Pericolo di incendio**

- Non far cadere, colpire o esercitare una forza eccessiva sull'apparecchio per evitare di danneggiare le parti interne ed esterne.
- Non posizionare l'avviatore di emergenza in prossimità di materiali infiammabili.

#### **Rischio di lesioni**

- Quando si posiziona l'apparecchio, assicurarsi che tutti i cavi siano adeguatamente fissati per evitare qualsiasi forma di rischio di inciampo.



#### **AVVISO! Rischio di danni**

- Assicurarsi che gli ingressi e le uscite dell'aria del dispositivo non siano coperte.
- Garantire una buona ventilazione.
- Installare l'apparecchio in un luogo asciutto e protetto da eventuali spruzzi d'acqua.
- Avvolgere il cavo in modo allentato per riporlo, un avvolgimento stretto può danneggiare il cavo e le parti interne.

### **1.3 Precauzioni per la sicurezza durante la manipolazione delle batterie**



**AVVERTENZA! La mancata osservanza di queste avvertenze potrebbe causare la morte o lesioni gravi.**

#### **Rischio di lesioni**

- Le batterie contengono acidi aggressivi e corrosivi. Evitare che il liquido delle batterie venga a contatto con la pelle. In caso di contatto della pelle con il liquido della batteria, lavare accuratamente la parte del corpo interessata con acqua. Qualora si verificano ferite dovute all'acido, consultare immediatamente un medico.



**ATTENZIONE! La mancata osservanza di queste precauzioni potrebbe causare lesioni lievi o moderate.**

#### **Rischio di lesioni**

- Quando si opera sulle batterie non indossare oggetti metallici come orologi o anelli. Le batterie al piombo acido possono creare correnti di cortocircuito che possono causare gravi ustioni.

- Indossare occhiali e abbigliamento di protezione quando si opera sulle batterie. Quando si opera sulle batterie, evitare di toccarsi gli occhi.

### **Pericolo per la salute**

- Non aprire o danneggiare le batterie e non permettere che vengano a contatto con l'ambiente, poiché contengono metalli pesanti tossici e nocivi per l'ambiente.

### **Pericolo di esplosione**

- Non tentare mai di avviare o caricare una batteria congelata o difettosa. Collocare la batteria in un'area non soggetta a congelamento e attendere che la batteria si sia acclimatata alla temperatura ambiente.
- Non fumare, utilizzare fiamme libere o scintille in prossimità del motore o della batteria.



### **AVVISO! Rischio di danni**

- Evitare che parti metalliche cadano sulla batteria. Ciò potrebbe causare la formazione di scintille o mandare in cortocircuito la batteria e altre parti elettriche.
- Assicurarsi che la polarità sia corretta prima di collegare la batteria.
- Attenersi alle indicazioni fornite dal produttore della batteria e dal produttore dell'impianto o del veicolo in cui la batteria viene utilizzata.
- Immagazzinare le batterie solo completamente cariche. Ricaricare regolarmente le batterie immagazzinate.
- Rispettare la temperatura di immagazzinamento ottimale specificata, poiché la conservazione a lungo termine a temperature alte e basse può compromettere la durata e le prestazioni della batteria.
- Evitare di scaricare completamente le batterie. Ricaricare immediatamente le batterie al piombo completamente scariche per evitare solfatazione.

## **2 Dotazione**

Per una panoramica della dotazione, vedi fig. **1**, pagina 3.

## **3 Destinazione d'uso**

L'avviatore di emergenza è stato progettato per collegare a ponte veicoli con batterie da 12 V e motori a benzina fino a 7 litri o motori diesel da 6 litri (ad esempio automobili, camion, motociclette, barche, tagliaerba ecc.) e per caricare o utilizzare dispositivi mobili digitali (ad es. telefoni cellulari, tablet, computer portatili, macchine fotografiche ecc.).

L'avviatore di emergenza è adatto per l'uso a casa, in ufficio, in officine domestiche o in garage.

L'avviatore di emergenza **non** è adatto per:

- Collegamento parallelo con altri avviatori di emergenza
- Officine di assistenza o uso commerciale

Questo prodotto è adatto solo per l'uso e l'applicazione previsti in conformità con le presenti istruzioni.

Il presente manuale fornisce le informazioni necessarie per la corretta installazione e/o il funzionamento del prodotto. Un'installazione errata e/o un utilizzo o una manutenzione impropri comporteranno prestazioni insoddisfacenti e un possibile guasto.

Il fabbricante non si assume alcuna responsabilità per eventuali lesioni o danni al prodotto che derivino da:

- Montaggio o collegamento non corretti, compresa la sovratensione

- Manutenzione non corretta o uso di parti di ricambio diverse da quelle originali fornite dal fabbricante
- Modifiche al prodotto senza esplicita autorizzazione del fabbricante
- Impiego per scopi diversi da quelli descritti nel presente manuale

Dometic si riserva il diritto di modificare l'aspetto e le specifiche del prodotto.

## 4 Prima del primo uso

- ▶ Prima di utilizzare l'avviatore di emergenza per la prima volta o dopo un lungo periodo di immagazzinamento, caricarlo completamente.

## 5 Funzionamento

Procedere come indicato:

- ▶ Accensione dell'avviatore di emergenza: fig. **2**, pagina 3
- ▶ Spegnimento dell'avviatore di emergenza: fig. **3**, pagina 3
- ▶ Caricamento dell'avviatore di emergenza: da fig. **4**, pagina 4 a fig. **5**, pagina 4
- ▶ Utilizzo della torcia a LED: fig. **6**, pagina 5
- ▶ Avviamento di emergenza di veicoli: da fig. **7**, pagina 5 a fig. **9**, pagina 7
- ▶ Ricarica tramite USB: fig. **10**, pagina 8
- ▶ Utilizzo di dispositivi a 12 V: fig. **11**, pagina 8
- ▶ Ricarica wireless: fig. **12**, pagina 9

## 6 Garanzia

Vale il termine di garanzia previsto dalla legge. Se il prodotto è difettoso, contattare il rivenditore di fiducia o la filiale del fabbricante nel proprio Paese (vedi [dometic.com/dealer](http://dometic.com/dealer)).

Per la gestione della riparazione e della garanzia è necessario inviare la seguente documentazione insieme al prodotto:

- Una copia della ricevuta con la data di acquisto,
- Il motivo della richiesta o la descrizione del guasto.

Tenere presente che le riparazioni eseguite in autonomia o da personale non professionista possono avere conseguenze sulla sicurezza e invalidare la garanzia.

## 7 Smaltimento

### Riciclaggio del materiale da imballaggio



- ▶ Smaltire il materiale di imballaggio possibilmente negli appositi contenitori di riciclaggio.

### Riciclaggio di prodotti con batterie non sostituibili, batterie ricaricabili o fonti di luce



- ▶ Se il prodotto contiene batterie non sostituibili, batterie ricaricabili o fonti di luce, non è necessario rimuoverle prima dello smaltimento.
- ▶ Per smaltire definitivamente il prodotto, informarsi presso il centro di riciclaggio più vicino o presso il proprio rivenditore specializzato sulle norme relative allo smaltimento.
- ▶ È possibile smaltire il prodotto gratuitamente.



Lees deze gebruiksaanwijzing zorgvuldig door en volg alle instructies, richtlijnen en waarschuwingen in deze handleiding op om ervoor te zorgen dat u het product te allen tijde op de juiste manier installeert, gebruikt en onderhoudt. Deze gebruiksaanwijzing MOET bij dit product bewaard worden.

Door het product te gebruiken, bevestigt u hierbij dat u alle instructies, richtlijnen en waarschuwingen zorgvuldig hebt gelezen en dat u de voorwaarden zoals hierin beschreven begrijpt en accepteert. U gaat ermee akkoord dit product alleen te gebruiken voor het beoogde doel en de beoogde toepassing en in overeenstemming met de instructies, richtlijnen en waarschuwingen zoals beschreven in deze gebruiksaanwijzing en in overeenstemming met de geldende wet- en regelgeving. Het niet lezen en opvolgen van de hierin beschreven instructies en waarschuwingen kan leiden tot letsel voor uzelf en anderen, schade aan uw product of schade aan andere eigendommen in de omgeving. Deze gebruiksaanwijzing, met inbegrip van de instructies, richtlijnen en waarschuwingen, en de bijbehorende documentatie kan onderhevig zijn aan wijzigingen en updates. Actuele productinformatie vindt u op [documents.dometic.com](https://documents.dometic.com).

## Inhoud

1	Veiligheidsaanwijzingen	44
2	Omvang van de levering	47
3	Beoogd gebruik	47
4	Voor het eerste gebruik	48
5	Gebruik	48
6	Garantie	48
7	Verwijdering	48

## Bijbehorende documenten



De gedetailleerde gebruiksaanwijzing en informatie over technische gegevens vindt u online op [https://documents.dometic.com/?object\\_id=85559](https://documents.dometic.com/?object_id=85559)

## 1 Veiligheidsaanwijzingen

Neem ook de veiligheidsaanwijzingen en voorschriften van de voertuigfabrikant en erkende werkplaatsen in acht.

### 1.1 Algemene veiligheid



**WAARSCHUWING! Het niet in acht nemen van deze waarschuwingen kan leiden tot ernstig letsel of de dood.**

#### **Gevaar voor elektrische schokken**

- Gebruik het toestel niet als het zichtbaar beschadigd is.
- De starthulp mag uitsluitend worden gerepareerd door bevoegd personeel. Ondeskundige reparaties kunnen leiden tot aanzienlijke gevaren.
- Haal het toestel niet uit elkaar.
- Bewerk de componenten niet zelf en maak geen aanpassingen.
- Gebruik uitsluitend accessoires en reserveonderdelen die door de fabrikant zijn aanbevolen.

- Gebruik het toestel niet onder vochtige omstandigheden en dompel het niet onder in een vloeistof. Berg het toestel op op een droge plaats.
- Schakel het toestel uit en scheid het van de stroomvoorziening:
  - Na elk gebruik
  - Voor elke reiniging en elk onderhoud

### **Gevaar voor de gezondheid**

- Dit toestel mag worden gebruikt door kinderen vanaf 8 jaar en ouder evenals door personen met verminderd fysiek, zintuiglijk of mentaal vermogen of gebrek aan kennis en ervaring, mits zij onder toezicht staan of zijn geïnstrueerd in het veilig gebruik van het toestel en zij inzicht hebben in de gevaren die het gebruik ervan met zich meebrengt.
- **Elektrische toestellen zijn geen speelgoed.**  
Houd er gebruik het toestel buiten het bereik van zeer jonge kinderen.
- Kinderen moeten onder toezicht staan om te garanderen dat ze niet met het toestel spelen.
- Reiniging en gebruikersonderhoud mogen niet door kinderen zonder toezicht worden uitgevoerd.



### **LET OP! Gevaar voor schade**

- Controleer voor de ingebruikname of de spanning op het typeplaatje overeenkomt met de aanwezige stroomvoorziening.
- Let erop dat andere voorwerpen **geen** kortsluiting bij de contacten van het toestel veroorzaken.
- Let op dat de negatieve en positieve polen **nooit** in contact komen.
- Gebruik de kabels niet als handvat.

## **1.2 Veiligheid bij het gebruik van het toestel**



**GEVAAR! Het niet in acht nemen van deze waarschuwingen leidt tot ernstig letsel of de dood.**

### **Gevaar voor elektrische schokken**

- Raak blanke leidingen nooit met blote handen aan. Dit geldt vooral bij gebruik van het toestel op het wisselstroomnet.
- Om bij gevaar het toestel snel van het wisselstroomnet te kunnen loskoppelen, moet het stopcontact zich in de buurt van het toestel bevinden en gemakkelijk toegankelijk zijn.



**VOORZICHTIG! Het niet in acht nemen van deze waarschuwingen kan leiden tot licht of matig letsel.**

### **Explosiegevaar**

- Gebruik het toestel **niet** onder de volgende omstandigheden:
  - in een zouthoudende, vochtige of natte omgeving
  - in de buurt van agressieve dampen
  - in de buurt van brandbare materialen
  - in zones waar gevaar voor gas- of stofexplosies heerst

- Plaats de starthulp niet in de buurt van warmtebronnen (verwarming, direct zonlicht, gaskachels enz.).
- Laat het toestel tijdens het gebruik niet onbeheerd achter.

### **Gevaar voor elektrische schokken**

- Voordat u het toestel start, moet u ervoor zorgen dat het netsnoer en de stekker droog zijn en de stekker vrij is van roest of vuil.
- Als u aan elektrische installaties werkt, zorg er dan voor dat er iemand in de buurt is die u in geval van nood kan helpen.
- Leg de kabels zodanig dat deze niet beschadigd kunnen raken door scherpe randen, deuren of de motorkap. Leg kabels **niet** scherp geknikt. Geplette kabels kunnen tot levensgevaarlijke verwondingen leiden.
- Maak geen kabels los als het toestel nog in gebruik is.
- Trek de stekker nooit aan de kabel uit het stopcontact.

### **Brandgevaar**

- Laat het toestel niet vallen, sla er niet op en oefen geen overmatige kracht uit om schade aan externe en interne onderdelen te voorkomen.
- Plaats de starthulp niet in de buurt van brandbare materialen.

### **Gevaar voor letsel**

- Zorg er bij het opstellen van het toestel voor dat alle kabels veilig zijn bevestigd, om struikelen te voorkomen.



### **LET OP! Gevaar voor schade**

- Zorg ervoor dat de luchtinlaten en -uitlaten van het toestel niet afgedekt zijn.
- Zorg voor goede ventilatie.
- Stel het toestel op een droge en tegen spatwater beschermde plaats op.
- Rol de kabel losjes op wanneer u het opbergt. Te strak oprollen kan de kabel en de interne onderdelen beschadigen.

## **1.3 Veiligheid bij de omgang met accu's**



### **WAARSCHUWING! Het niet in acht nemen van deze waarschuwingen kan leiden tot ernstig letsel of de dood.**

#### **Gevaar voor letsel**

- Accu's kunnen agressieve en bijtende zuren bevatten. Vermijd elk lichamelijk contact met de accuvloeistof. Indien uw huid in aanraking komt met accuvloeistof, was dan het desbetreffende lichaamsdeel grondig met water. Consulteer bij verwondingen door zuren in ieder geval een arts.



### **VOORZICHTIG! Het niet in acht nemen van deze waarschuwingen kan leiden tot licht of matig letsel.**

#### **Gevaar voor letsel**

- Draag bij het werken met accu's geen metalen voorwerpen zoals horloges of ringen. Loodzuuraccu's kunnen kortsluitstromen veroorzaken, die tot ernstige verbrandingen kunnen leiden.

- Draag een veiligheidsbril en veiligheidskleding als u aan accu's werkt. Raak uw ogen niet aan wanneer u aan accu's werkt.

### **Gevaar voor de gezondheid**

- Open of beschadig accu's niet en laat ze niet in het milieu terechtkomen, omdat ze giftige en milieuschadelijke zware metalen bevatten.

### **Explosiegevaar**

- Probeer nooit bevroren of defecte accu's op te laden of met starthulp te starten. Plaats de accu in een vorstvrije ruimte en wacht tot de accu op omgevingstemperatuur is.
- Rook niet, gebruik geen open vuur of veroorzaak geen vonken in de buurt van de motor of een accu.



### **LET OP! Gevaar voor schade**

- Voorkom dat metalen onderdelen op de accu vallen. Dit kan leiden tot vonken of kortsluiting van de accu en andere elektrische delen.
- Let bij het aansluiten van de accu op de juiste polariteit.
- Neem de handleidingen in acht van de accufabrikant en van de fabrikant van de installatie of het voertuig waarin de accu wordt gebruikt.
- Bewaar uitsluitend volledig opgeladen accu's. Laad opgeslagen accu's regelmatig op.
- Houd u aan de gespecificeerde optimale opslagtemperatuur, aangezien langdurige opslag bij hoge en lage temperaturen de levensduur en prestaties van de accu kan beïnvloeden.
- Voorkom diepe ontlading van de accu's. Laad diep ontladen loodaccu's onmiddellijk op om sulfatering te voorkomen.

## **2 Omvang van de levering**

Zie voor een overzicht van de leveringsomvang afb. **1**, pagina 3.

## **3 Beoogd gebruik**

De starthulp is bedoeld voor het overbruggen van voertuigen met 12V-accu's en benzinemotoren van max. 7 liter of dieselmotoren van max. 6 liter (bijv. auto's, vrachtwagens, motorfietsen, boten, grasmaaier enz.) en voor het opladen of gebruiken van digitale mobiele apparaten (bijv. mobiele telefoons, tablets, laptops, camera's enz.).

De starthulp is geschikt voor gebruik thuis, op kantoor, in huishoudelijke werkplaatsen of in garages.

De starthulp is **niet** geschikt voor:

- Parallele verbinding met andere starthulpen
- Servicewerkplaatsen of commercieel gebruik

Dit product is alleen geschikt voor het beoogde gebruik en de toepassing in overeenstemming met deze gebruiksaanwijzing.

Deze handleiding geeft informatie die nodig is voor een correcte installatie en/of correct gebruik van het product. Een slechte installatie en/of onjuist gebruik of onderhoud leidt tot onbevredigende prestaties en mogelijke storingen.

De fabrikant aanvaardt geen aansprakelijkheid voor letsel of schade aan het product als gevolg van:

- Onjuiste montage of aansluiting, inclusief te hoge spanning

- Onjuist onderhoud of gebruik van andere dan door de fabrikant geleverde originele reserveonderdelen
- Wijzigingen aan het product zonder uitdrukkelijke toestemming van de fabrikant
- Gebruik voor andere doeleinden dan beschreven in deze handleiding

Dometic behoudt zich het recht voor om het uiterlijk en de specificaties van het product te wijzigen.

## 4 Voor het eerste gebruik

- Laad de starthulp op voordat u deze voor de eerste keer gebruikt of na langdurige opslag totdat deze volledig is opgeladen.

## 5 Gebruik

Ga als volgt te werk:

- De starthulp inschakelen: afb. **2**, pagina 3
- De starthulp uitschakelen: afb. **3**, pagina 3
- De starthulp opladen: afb. **4**, pagina 4 tot afb. **5**, pagina 4
- De ledzaklamp gebruiken: afb. **6**, pagina 5
- Voertuigen starthulp geven: afb. **7**, pagina 5 tot afb. **9**, pagina 7
- Opladen via USB: afb. **10**, pagina 8
- 12V-apparaten gebruiken: afb. **11**, pagina 8
- Draadloos opladen: afb. **12**, pagina 9

## 6 Garantie

De wettelijke garantieperiode is van toepassing. Als het product defect is, neem dan contact op met de detailhandelaar of met het filiaal van de fabrikant in uw land (zie [dometic.com/dealer](http://dometic.com/dealer)).

Stuur voor de afhandeling van reparaties of garantie de volgende documenten mee:

- Een kopie van de factuur met datum van aankoop
- De reden voor de claim of een beschrijving van de fout

Houd er rekening mee dat eigenmachtige of niet-professionele reparatie gevolgen voor de veiligheid kan hebben en dat de garantie hierdoor kan komen te vervallen.

## 7 Verwijdering

### Verpakkingsmateriaal recycleren



- Gooi het verpakkingsmateriaal indien mogelijk altijd in recyclingafvalbakken.

### Producten met niet-vervangbare batterijen, oplaadbare batterijen of lichtbronnen recycleren



- Als het product niet-vervangbare batterijen, oplaadbare batterijen of lichtbronnen bevat, hoeft u die niet te verwijderen voordat u het product afvoert.
- Als u het product definitief weg wilt doen, vraag dan bij het dichtstbijzijnde afvalverwerkingsbedrijf of uw dealer naar de betreffende afvoerschriften.
- Het product kan gratis worden afgevoerd.





Læs og følg alle disse anvisninger, retningslinjer og advarsler i denne produktvejledning grundigt for at sikre, at du altid installerer, bruger og vedligeholder produktet korrekt. Disse anvisninger SKAL opbevares sammen med dette produkt.

Ved at benytte produktet bekræfter du hermed, at du har læst alle anvisninger, retningslinjer og advarsler grundigt, og at du forstår og er indforstået med de vilkår og betingelser, der er fastlagt heri. Du er indforstået med kun at bruge dette produkt til det beregnede formål og anvendelse i overensstemmelse med anvisningerne, retningslinjerne og advarslerne i denne produktvejledning samt i overensstemmelse med alle de gældende love og forskrifter. Manglende læsning og ignorering af disse anvisninger og advarsler kan medføre kvæstelser på dig selv og andre, skade på dit produkt eller skade på anden ejendom i nærheden. Der tages forbehold for eventuelle ændringer og opdateringer af denne produktvejledning samt anvisningerne, retningslinjerne og advarslerne samt den tilhørende dokumentation. Se [documents.dometic.com](https://documents.dometic.com) for de nyeste produktinformationer.

## Indhold

1	Sikkerhedshenvisninger .....	49
2	Leveringsomfang .....	52
3	Korrekt brug .....	52
4	Før første brug .....	53
5	Betjening .....	53
6	Garanti .....	53
7	Bortskaffelse .....	53

## Relaterede dokumenter



Du kan finde den detaljerede betjeningsvejledning og oplysninger om de tekniske data online på [https://documents.dometic.com/?object\\_id=85559](https://documents.dometic.com/?object_id=85559)

## 1 Sikkerhedshenvisninger

**Overhold også sikkerhedshenvisningerne og bestemmelser, der er udstedt af køretøjsproducenten og autoriserede værksteder.**

### 1.1 Grundlæggende sikkerhed



**ADVARSEL! Manglende overholdelse af disse advarsler kan medføre dødelige eller alvorlige kvæstelser.**

#### **Fare for elektrisk stød**

- Hvis apparatet har synlige beskadigelser, må apparatet ikke tages i brug.
- Starthjælpen må kun repareres af kvalificeret personale. Ukorrekte reparationer kan medføre betydelige farer.
- Du må ikke adskille apparatet.
- Ingen af komponenterne må på nogen måde ændres eller tilpasses.
- Anvend kun tilbehør og reservedele, der anbefales af producenten.
- Apparatet må ikke bruges under våde forhold eller nedsænkes i væske. Skal opbevares et tørt sted.

- Sluk for apparatet, og afbryd det fra strømforsyningen:
  - Efter hver brug
  - Før hver rengøring og vedligeholdelse

### Sundhedsfare

- Dette apparat kan anvendes af børn over 8 år og personer med nedsatte fysiske, sans- eller mentale evner eller uden erfaring eller viden, hvis de er under opsyn eller er blevet instrueret i sikker brug af apparatet og forstår de involverede farer.
- **El-apparater er ikke legetøj!**  
Opbevar og anvend apparatet uden for meget små meget unge børns rækkevidde.
- Børn skal overvåges for at sikre, at de ikke leger med apparatet.
- Rengøring og vedligeholdelse må ikke udføres af børn uden opsyn.



### VIGTIGT! Fare for beskadigelse

- Sammenlign spændingsspecifikationen på datapladen med den effektforsyning, der er til rådighed, før ibrugtagningen.
- Sørg for, at andre genstande **ikke kan** forårsage en kortslutning på apparatets kontakter.
- Kontrollér, at de negative og positive poler **aldrig** kommer i kontakt med hinanden.
- Brug ikke kabler som greb.

## 1.2 Sikkerhed under anvendelse af apparatet



### FARE! Manglende overholdelse af disse advarsler medfører dødelige eller alvorlige kvæstelser.

#### Fare for elektrisk stød

- Tag aldrig fat i uisolerede ledninger med bare hænder. Dette gælder især ved tilslutning til vekselstrømsforsyningen.
- For hurtigt at kunne afbryde apparatet fra vekselstrømsforsyningen ved farer skal stikdåsen befinde sig i nærheden af apparatet og være nem at nå.



### FORSIGTIG! Manglende overholdelse af disse forsigtighedshenvisninger kan medføre mindre eller moderate kvæstelser.

#### Eksplisionsfare

- Du må **ikke** anvende apparatet under følgende betingelser:
  - i saltholdige, fugtige eller våde omgivelser
  - i nærheden af aggressive dampe
  - i nærheden af brændbare materialer
  - i områder med gas- eller støvekspllosion.
- Du må ikke anbringe starthjælpen direkte i nærheden af varmekilder (varmeapparater, direkte sollys, gasovne osv.).
- Lad ikke apparatet være uden opsyn, mens det er i brug.

#### Fare for elektrisk stød

- Inden du starter apparatet, skal du kontrollere, at effektforsyningskablet og stikket er tørre, og at stikket er fri for rust eller snavs.

- Når der arbejdes på elektriske anlæg, skal det kontrolleres, at der er nogen i nærheden, som kan hjælpe i et nødstilfælde.
- Før kablerne, så de ikke kan blive beskadiget af skarpe kanter, døre eller hjelmen. Træk **ikke** nogen ledninger løst eller med skarpe knæk. Klemte ledninger kan føre til livsfarlige kvæstelser.
- Løsn ikke kabler, når apparatet stadig er i brug.
- Træk aldrig stikket ud af stikdåsen med kablet.

### **Brandfare**

- For ikke at beskadige de udvendige og indvendige dele må apparatet ikke tabes, udsættes for slag eller kraftige påvirkninger.
- Du må ikke anbringe starthjælperen i nærheden af brændbare materialer.

### **Fare for kvæstelser**

- Når apparatet placeres, skal man sørge for, at alle kabler er fastgjort forsvarligt for at forhindre fare for at snuble.



### **VIGTIGT! Fare for beskadigelse**

- Kontrollér, at apparatets luftind- og -udgange ikke er tildækkede.
- Sørg for en god ventilation.
- Stil apparatet på et tørt sted, der er beskyttet mod stænkvand.
- Rul kablet løst sammen under opbevaringen. Stram oprulningen kan beskadige kablet og de indvendige dele.

## **1.3 Sikkerhedsforanstaltninger ved håndtering af batterier**



### **ADVARSEL! Manglende overholdelse af disse advarsler kan medføre dødelige eller alvorlige kvæstelser.**

#### **Fare for kvæstelser**

- Batterier indeholder aggressive og ætsende syrer. Undgå, at batterivæske kommer i kontakt med din krop. Skyl den pågældende del af kroppen grundigt med vand, hvis din hud kommer i kontakt med batterivæske.  
Kontakt straks en læge, hvis du får kvæstelser på grund af syrer.



### **FORSIGTIG! Manglende overholdelse af disse forsigtighedshenvisninger kan medføre mindre eller moderate kvæstelser.**

#### **Fare for kvæstelser**

- Bær ikke metalgenstande som f.eks. ure eller ringe, når du arbejder på batterier. Blysyre-batterier kan frembringe kortslutningsstrøm, der kan medføre alvorlige forbrændinger.
- Bær beskyttelsesbriller og beskyttelsesbeklædning, når du arbejder på batterier. Berør ikke dine øjne, når du arbejder på batterier.

### **Sundhedsfare**

- Du må ikke åbne eller beskadige batterier eller efterlade dem i miljøet, da de indeholder giftige om miljøfarlige tungmetaller.

### Eksplodingsfare

- Forsøg aldrig give starthjælp til eller at oplade et frosset eller defekt batteri. Stil batteriet på et frostfrit område, og vent, indtil batteriet har akklimatiseret sig til udenomstemperaturen.
- Rygning, brug af åben flamme eller gnistdannelse i nærheden af motoren eller et batteri er forbudt.



### VIGTIGT! Fare for beskadigelse

- Undgå, at metalliske dele falder ned på batterierne. Det kan medføre gnister eller kortslutte batteriet og andre elektriske dele.
- Kontrollér, at polerne vender korrekt, når batteriet tilsluttes.
- Følg anvisningerne fra batteriproducenten og dem fra producenten af systemet eller køretøjet, som batteriet anvendes i.
- Opbevar kun fuldt opladede batterier. Genoplad opbevarede batterier regelmæssigt.
- Overhold den angivne optimale opbevaringstemperatur, da langfristet opbevaring ved høje og lave temperaturer kan påvirke batteriets levetid og ydeevne negativt.
- Undgå dybafledning af batterierne. Oplad straks dybt afladede blybatterier for at undgå sulfatering.

## 2 Leveringsomfang

For en oversigt af leveringsomfanget, se fig. **1**, side 3.

## 3 Korrekt brug

Starthjælpen er beregnet til at blive anvendt for at give starthjælp til køretøjer med 12 V-batterier og op til 7 liters benzinmotorer eller 6 liters dieselmotorer (f.eks. biler, lastbiler, motorcykler, både, græsslåmaskiner osv.) og til at oplade eller forsyne digitale mobile enheder (f.eks. mobiltelefoner, tablets, bærbare computere, kameraer osv.).

Starthjælpen er egnet til brug i hjemmet, på kontoret, på hjemmeværksteder eller i garager.

Starthjælpen er **ikke** egnet til:

- Parallel tilslutning med andre starthjælpere
- Serviceværksteder eller erhvervs mæssig brug

Dette produkt er kun egnet til dets beregnede formål og anvendelse i overensstemmelse med disse anvisninger.

Denne vejledning giver dig oplysninger om, hvad der er nødvendigt med henblik på en korrekt montering og/eller drift af produktet. Dårlig montering og/eller ukorrekt drift eller vedligeholdelse medfører utilstrækkelig ydeevne og mulige fejl.

Producenten påtager sig intet ansvar for kvæstelser eller skader i forbindelse med produktet, der skyldes:

- Ukorrekt samling eller forbindelse inklusive for høj spænding
- Ukorrekt vedligeholdelse eller brug af uoriginale reservedele, der ikke stammer fra producenten
- Ændringer på produktet uden udtrykkelig tilladelse fra producenten
- Brug til andre formål end dem, der er beskrevet i vejledningen

Dometic forbeholder sig ret til at ændre produktets udseende og produktspecifikationer.

## 4 Før første brug

- ▶ Oplad starthjælpen før første brug eller efter en langvarig opbevaring, indtil den er ladet helt op.

## 5 Betjening

Fortsæt som vist:

- ▶ Sådan tænder du for starthjælpen: fig. **2**, side 3
- ▶ Sådan slukker du for starthjælpen: fig. **3**, side 3
- ▶ Sådan oplader du starthjælpen: fig. **4**, side 4 til fig. **5**, side 4
- ▶ Sådan bruger du LED-lommelygten: fig. **6**, side 5
- ▶ Starthjælp til køretøjer: fig. **7**, side 5 til fig. **9**, side 7
- ▶ Opladning via USB: fig. **10**, side 8
- ▶ Brug af 12 V-apparater: fig. **11**, side 8
- ▶ Trådløs opladning: fig. **12**, side 9

## 6 Garanti

Den lovbestemte garantiperiode gælder. Hvis produktet er defekt, bedes du kontakte din forhandler eller producentens afdeling i dit land (se [dometic.com/dealer](http://dometic.com/dealer)).

Ved reparation eller krav om garanti skal du medsende følgende bilag:

- En kopi af regningen med købsdato
- En reklameringsgrund eller en fejlbeskrivelse.

Vær opmærksom på, at egne eller uprofessionelle reparationer kan have sikkerhedsmæssige konsekvenser og kan gøre garantien ugyldig.

## 7 Bortskaffelse

### Genbrug af emballagemateriale



- ▶ Bortskaf så vidt muligt emballagemateriale sammen med det tilsvarende genbrugsaffald.

### Genbrug af produkter med batterier, genopladelige batterier eller lyskilder, der ikke kan udskiftes



- ▶ Hvis produktet indeholder batterier, genopladelige batterier eller lyskilder, der ikke kan udskiftes, skal du ikke fjerne dem før bortskaffelse.
- ▶ Hvis du vil bortskaffe produktet endegyldigt, skal du kontakte den nærmeste genbrugsstation eller din faghandel for at få de pågældende forskrifter om bortskaffelse.
- ▶ Produktet kan bortskaffes uden gebyr.

Läs och följ noggrant alla instruktioner, direktiv och varningar i den här produkthandboken för att säkerställa att du alltid installerar, använder och underhåller produkten på rätt sätt. Dessa instruktioner MÅSTE förvaras tillsammans med produkten.

Genom att använda produkten bekräftar du härmed att du noggrant har läst alla instruktioner, direktiv och varningar och att du förstår och är införstådd med att följa de villkor som anges häri. Du är införstådd med att endast använda denna produkt i avsett syfte och i enlighet med instruktionerna, direktiven och varningarna som anges i denna produkthandbok samt i enlighet med alla gällande lagar och bestämmelser. Om du inte läser och följer instruktionerna och varningarna som anges här kan det leda till personsador på dig eller andra, på produkten eller annan egendom i närheten. Denna produkthandbok, inklusive instruktionerna, direktiven och varningarna samt relaterad information, kan ändras och uppdateras. För uppdaterad produktinformation, besök [documents.dometic.com](https://documents.dometic.com).

## Innehåll

1	Säkerhetsanvisningar	54
2	Leveransomfattning	57
3	Avsedd användning	57
4	Före den första användningen	58
5	Användning	58
6	Garanti	58
7	Avfallshantering	58

## Tillhörande dokument



På webben hittar du information om den tekniska datan samt den utförliga bruksanvisningen:  
[https://documents.dometic.com/?object\\_id=85559](https://documents.dometic.com/?object_id=85559)

## 1 Säkerhetsanvisningar

**Beakta även säkerhetsanvisningarna och riktlinjerna från fordonstillverkaren och auktoriserade verkstäder.**

### 1.1 Allmänna säkerhetsanvisningar



**WARNING! Om man underlåter att följa de här varningarna kan följden bli dödsfall eller allvarlig personskada.**

**Risk för dödsfall på grund av elektricitet**

- Om apparaten uppvisar synliga skador får den ej tas i drift.
- Reparationer på starthjälpen får endast utföras av behörig personal. Om man utför reparationer på fel sätt kan man utsättas för avsevärda risker.
- Öppna inte apparaten.
- Ändra eller anpassa inte komponenterna på något sätt.
- Använd endast tillbehör och reservdelar som rekommenderas av tillverkaren.
- Använd inte enheten i våta förhållanden eller om den är nedsänkt i någon typ av vätska. Förvaras torrt.

- Stäng av apparaten och koppla bort den från elnätet:
  - efter varje användning
  - före varje rengörings- och underhållstillfälle

### Hälsorisk

- Barn från 8 års ålder, personer med nedsatt fysisk, sensorisk eller mental förmåga, eller personer med bristande erfarenhet och kunskaper får använda den här apparaten förutsatt att de hålls under uppsikt eller om de har fått anvisningar om hur man använder den här apparaten på ett säkert sätt och känner till vilka risker som är förknippade med användningen.
- **Elapparater är inga leksaker.**  
Förvara och använd apparaten utom räckhåll för små barn.
- Barn måste hållas under uppsikt så att de inte leker med apparaten.
- Utan uppsikt får barn inte utföra rengörings- eller underhållsarbeten.



### OBSERVERA! Risk för skada

- Jämför spänningsuppgifterna på typetiketten med spänningen i ditt uttag innan apparaten tas i drift.
- Kontrollera att det **inte är möjligt** för andra föremål att orsaka kortslutning vid apparatens kontakter.
- Säkerställ att negativa och positiva poler **aldrig** kommer i kontakt med varandra.
- Använd inte kablar som handtag.

## 1.2 Säkerhet vid användning av apparaten



### FARA! Om man underlåter att följa de här varningarna blir följden dödsfall eller allvarlig personskada.

#### Risk för dödsfall på grund av elektricitet

- Ta inte tag i avskalade ledningar med händerna. Detta gäller framför allt vid drift med växelström.
- För att apparaten snabbt ska kunna kopplas bort från växelströmsnätet måste uttaget sitta i närheten av apparaten och vara lätt att nå.



### AKTA! Om man underlåter att följa de här försiktighetsåtgärderna kan följden bli lindrig eller måttlig personskada.

#### Explosionsrisk

- Använd **inte** apparaten i dessa förhållanden:
  - i salthaltiga, fuktiga eller blöta omgivningar
  - i närheten av aggressiva ångor
  - i närheten av brännbara material
  - i områden där det finns risk för gas- eller dammexplosioner.
- Placera inte starthjälpen i närheten av värmekällor (värmeelement, direkt solljus, gasspisar osv.).
- Lämna inte apparaten utan uppsikt när den används.

**Risk för dödsfall på grund av elektricitet**

- Innan apparaten startas måste du se till att elkabeln och elkontakten är torra och att elkontakten är fri från rost och smuts.
- Vid alla arbeten på den elektriska installationen: se till att det finns en annan person i närheten som kan ingripa vid ev. nödfall.
- Dra kablarna så att de inte kan skadas av vassa kanter, dörrar eller motorhuv. Dra **inte** kablarna så att de knäcks. Klämda kablar kan orsaka personskador med dödlig utgång.
- Lossa inga kablar när apparaten används.
- Dra aldrig ut stickkontakten ur uttaget genom att dra i kabeln.

**Brandrisk**

- Tappa inte, slå inte på och använd inget våld vid hanteringen av apparaten för att undvika skador på externa och interna delar.
- Placera inte starthjälpen nära brännbart material.

**Risk för personskada**

- Se till att alla kablar är säkrade på lämpligt sätt för att undvika snubblingsrisk i samband med att apparaten sätts på plats.

**OBSERVERA! Risk för skada**

- Säkerställ att apparatens luftintag och luftutlopp inte är övertäckta.
- Säkerställ en god ventilation.
- Ställ apparaten i ett torrt utrymme, se till att den skyddas mot vattenstänk.
- Linda kabeln löst vid förvaring, då snäv lindning kan skada kabeln och dess inre delar.

**1.3 Säkerhet vid hantering av batterier**

**VARNING! Om man underlåter att följa de här varningarna kan följden bli dödsfall eller allvarlig personskada.**

**Risk för personskada**

- Batterier innehåller aggressiva och frätande syror. Undvik kontakt med batterivätskan. Om huden kommer i kontakt med batterivätska ska stället på kroppen rengöras noggrant med vatten. Uppsök alltid läkare vid kroppsskador orsakade av syra.



**AKTA! Om man underlåter att följa de här försiktighetsåtgärderna kan följden bli lindrig eller måttlig personskada.**

**Risk för personskada**

- Bär inte metallsmucken el. dyl., till exempel klocka eller ringar, när du hanterar batterier. Blysyrbatterier kan bilda kortslutningsström, som kan orsaka svåra brännskador.
- Använd skyddsglasögon och skyddsklädsel vid arbeten med batteriet. Vidrör inte ögonen när du arbetar med batterier.



### Hälsorisk

- Öppna inte och skada inte batterier eller låt dem inte komma in i miljöer som innehåller giftiga och miljöfarliga tungmetaller.

### Explosionsrisk

- Försök aldrig genomföra starthjälp eller ladda ett fryst eller trasigt batteri. Ställ batteriet i ett frostfritt utrymme och vänta tills batteriet har samma temperatur som omgivningen.
- Rök inte, använd inte öppna flammor och orsaka inga gnistor i närheten av motorn eller ett batteri.



### OBSERVERA! Risk för skada

- Se till att inga metalldelar faller ned i batteriet. Detta kan orsaka gnistor eller kortsluta batteriet och andra elektriska delar.
- Vid anslutning av batteriet, säkerställ att batteriets poler är korrekt anslutna.
- Beakta anvisningarna från batteritillverkaren och från tillverkaren av fordonet/anläggningen där batteriet används.
- Lagra endast fulladdade batterier. Ladda lagrade batterier regelbundet.
- Observera specificerad optimal lagringstemperatur, eftersom långvarig lagring i höga och låga temperaturer kan påverka livslängden och effekten på batteriet.
- Undvik att djupurladda batterierna. Ladda djupurladdade bly-batterier omedelbart för att undvika sulfatering.

## 2 Leveransomfattning

Före en översikt av leveransomfattningen, se bild **1**, sida 3.

## 3 Avsedd användning

Starthjälpen är avsedd för bryggkoppling mellan fordon med 12 V-batterier och upp till 7-liters bensinmotorer eller 6-liters dieselmotorer (t.ex. bilar, lastbilar, motorcyklar, båtar, gräsklippare etc.) och för laddning eller drift av digitala mobila enheter (t.ex. mobiltelefoner, tablets, laptops, kameror etc.).

Starthjälpen är lämplig för användning i hemmet, kontoret, hemmaverkstäder eller garage.

Starthjälpen är **inte** lämplig för:

- Parallell anslutning med andra starthjälper.
- Stora verkstäder eller kommersiell användning.

Den här produkten lämpar sig endast för avsedd användning i enlighet med denna bruksanvisning.

Den här manualen informerar om vad som krävs för att installera och/eller använda produkten på rätt sätt. Felaktig installation och/eller användning eller felaktigt underhåll kommer leda till att produkten inte fungerar optimalt och riskerar gå sönder.

Tillverkaren tar inget ansvar för personskador eller materiella skador på produkten som uppstår till följd av:

- Felaktig montering eller anslutning, inklusive för hög spänning
- Felaktigt underhåll eller användning av reservdelar som inte är originaldelar från tillverkaren
- Ändringar som utförts utan uttryckligt medgivande från tillverkaren
- Användning för andra ändamål än de som beskrivs i denna bruksanvisning.

Dometic förbehåller sig rätten att ändra produktens utseende och specifikationer.

## 4 Före den första användningen

- ▶ Ladda starthjälpen före den första användningen eller efter en längre tids lagring tills den är fulladdad.

## 5 Användning

Gå tillväga enligt bilden:

- ▶ Slå på starthjälpen: bild **2**, sida 3
- ▶ Stänga av starthjälpen: bild **3**, sida 3
- ▶ Ladda starthjälpen bild **4**, sida 4 till bild **5**, sida 4
- ▶ Använda LED-ficklampa: bild **6**, sida 5
- ▶ Ge starthjälp till fordon: bild **7**, sida 5 till bild **9**, sida 7
- ▶ Ladda via USB: bild **10**, sida 8
- ▶ Driva 12 V-enheter: bild **11**, sida 8
- ▶ Trådlös laddning: bild **12**, sida 9

## 6 Garanti

Den lagstadgade garantitiden gäller. Kontakta din återförsäljare eller tillverkarens avdelningskontor i ditt land (se [dometic.com/dealer](http://dometic.com/dealer)) om produkten är defekt.

Vid reparations- och garantiärenden ska följande dokument skickas med när du returnerar produkten:

- En kopia på fakturan med inköpsdatum
- En reklameringsbeskrivning eller felbeskrivning

Observera att självständiga eller icke professionella reparationer kan påverka säkerheten och leda till att garantin blir ogiltig.

## 7 Avfallshantering

### Återvinning av förpackningsmaterial



- ▶ Lämna om möjligt förpackningsmaterialet till återvinning.

### Återvinning av produkter med icke-utbytbara batterier, laddningsbara batterier eller ljuskällor



- ▶ Om produkten innehåller icke-utbytbara batterier, laddningsbara batterier eller ljuskällor behöver du inte avlägsna dem före kassering.
- ▶ När produkten slutgiltigt tas ur bruk: Informera dig om gällande bestämmelser hos närmaste återvinningscentral eller hos återförsäljaren.
- ▶ Produkten kan kasseras utan avgift.



Vennligst les disse instruksjonene nøye og følg alle anvisninger, retningslinjer og advarsler i denne produktveiledningen for å sikre at du installerer, bruker og vedlikeholder produktet ordentlig til enhver tid. Disse instruksjonene MÅ alltid følge med produktet.

Ved å bruke dette produktet bekrefter du at du har lest alle anvisninger, retningslinjer og advarsler grundig, og at du forstår og samtykker i å overholde vilkårene slik de er presentert her. Du godtar å bruke dette produktet kun til tiltenkt formål og bruksområder, og i samsvar med anvisningene, retningslinjene og advarslene slik de er presentert i denne produktveiledningen, så vel som i samsvar med alle gjeldende lovbestemmelser og forskrifter. Hvis anvisningene og advarslene som er presentert her, ikke blir lest og fulgt, kan det føre til personskader hos deg selv eller andre, skader på produktet eller skader på annen eiendom i nærheten. Denne produktveiledningen med sine anvisninger, retningslinjer og advarsler, samt relatert dokumentasjon, kan være underlagt endringer og oppdateringer. For oppdatert produktinformasjon, se [documents.dometic.com](https://documents.dometic.com).

## Innhold

1	Sikkerhetsregler	59
2	Leveringsomfang	62
3	Forskriftsmessig bruk	62
4	Før første bruk	63
5	Betjening	63
6	Garanti	63
7	Avfallshåndtering	63

## Relaterte dokumenter



Du finner den detaljerte bruksanvisningen og informasjon om tekniske spesifikasjoner online under

[https://documents.dometic.com/?object\\_id=85559](https://documents.dometic.com/?object_id=85559)

## 1 Sikkerhetsregler

**Følg også sikkerhetsregler og vilkår fra kjøretøyprodusent og autorisert verksted.**

### 1.1 Grunnleggende sikkerhet



**ADVARSEL! Manglende overholdelse av disse advarslene kan resultere i alvorlige personskader, eventuelt med døden til følge.**

#### **Fare for elektrisk støt**

- Apparatet må ikke tas i bruk hvis det har synlige skader.
- Reparasjoner på starthjelpen må kun utføres av kvalifisert personell. Utilstrekkelige reparasjoner kan medføre betydelige farer.
- Ikke demonter apparatet.
- Ikke modifier eller tilpass komponenter på noen måte.
- Bruk kun tilbehør og reservedeler som er anbefalt av produsenten.
- Ikke bruk apparatet under våte forhold eller senk den ned i væske. Må oppbevares på en tørr plass.

- Slå av apparatet og koble det fra strømforsyningen:
  - Etter hver bruk
  - Før rengjøring og vedlikehold

### Helsefare

- Dette apparatet kan brukes av barn fra 8 år og oppover og personer med reduserte fysiske, sensoriske eller mentale evner eller som mangler erfaring og kunnskap, hvis de er under oppsyn eller har fått veiledning i hvordan apparatet brukes på en forsvarlig måte og forstår hvilke farer det innebærer.
- **Elektriske apparater er ikke leketøy.**  
Oppbevar og bruk apparatet utenfor barns rekkevidde.
- Barn skal være under tilsyn for å sikre at de ikke leker med apparatet.
- Rengjøring og vedlikehold skal ikke utføres av barn uten at de er under oppsyn.



### PASS PÅ! Fare for skader

- Før apparatet tas i bruk må du sammenlikne spenningsspesifikasjonene på typeskiltet med den tilgjengelige strømtilførselen.
- Påse at andre gjenstander **ikke** kan forårsake kortslutning på kontaktene til apparatet.
- Pass på at negative og positive poler **aldri** kommer i kontakt med hverandre.
- Ikke bruk kablene som håndtak.

## 1.2 Sikkerhet ved bruk av apparatet



### FARE! Manglende overholdelse av disse advarslene resulterer i alvorlige personskader, eventuelt med døden til følge.

#### Fare for elektrisk støt

- Ikke berør blanke ledninger med bare hender. Dette gjelder spesielt ved drift fra vekselstrømnettet.
- For å kunne skille apparatet raskt fra vekselspenningsnettet når det oppstår en fare, må stikkkontakten være i nærheten av apparatet og lett tilgjengelig.



### FORSIKTIG! Manglende overholdelse av disse forsiktighetsvarslene kan resultere i mindre til moderate personskader.

#### Eksplisjonsfare

- **Ikke** bruk apparatet under følgende forhold:
  - i saltholdige, fuktige eller våte omgivelser
  - I nærheten av aggressive damper
  - I nærheten av brennbare materialer
  - på steder det er fare for gass- eller støveksplisjon
- Ikke plasser starthjelpen i nærheten av varmekilder (varmeapparater, direkte sollys, gassovner, osv.).
- Ikke la apparatet være uten tilsyn under bruk.

#### Fare for elektrisk støt

- Før du starter apparatet må du kontrollere at strømforsyningskabelen og pluggen er tørre, og at pluggen er fri for rust eller smuss.

- Når du arbeider på elektriske anlegg, forsikre deg om at det er noen i nærheten som kan hjelpe deg i et nødstilfelle.
- Legg kablene slik at de ikke skades av skarpe kanter, dører eller panseret. **Ikke** legg kabler slik at de får skarpe bøyer. Kabler i klem kan føre til livsfarlige skader.
- Ikke løsne kabler mens apparatet fortsatt er i drift.
- Trekk aldri ut støpselet fra stikkkontakten etter kabelen.

### Brannfare

- Ikke mist, treff eller bruk sterk kraft på apparatet. Dette for å unngå skader på eksterne og interne deler.
- Ikke plasser starthjelpen i nærheten av brennbart materiale.

### Fare for personskader

- Når apparatet settes opp, må du påse at alle kabler/ledninger er festet på en slik måte at de ikke utgjør noen form for fallfare.



### PASS PÅ! Fare for skader

- Pass på at lufteåpningene på apparatet ikke tildekkes.
- Sikre god ventilasjon.
- Sett apparatet på et tørt sted som er beskyttet mot vannsprut.
- Kveil opp kabelen løst ved oppbevaring, tett pakking kan ødelegge kabelen og indre deler.

## 1.3 Sikkerhetsregler ved håndtering av batterier



### ADVARSEL! Manglende overholdelse av disse advarslene kan resultere i alvorlige personskader, eventuelt med døden til følge.

#### Fare for personskader

- Batterier inneholder aggressive og etsende syrer. Unngå at batterivæske kommer i kontakt med kroppen. Hvis huden kommer i kontakt med batterivæske, må den delen av kroppen vaskes grundig med vann.  
Hvis du blir skadet av syre, kontakt lege umiddelbart.



### FORSIKTIG! Manglende overholdelse av disse forsiktighetsvarslene kan resultere i mindre til moderate personskader.

#### Fare for personskader

- Når du arbeider med batterier, ikke bruk metallobjekter som klokker eller ringer. Blysyrebatterier kan forårsake kortslutningsstrømmer som kan føre til alvorlige forbrenninger.
- Bruk vernebriller og verneklær når du arbeider med batterier. Unngå å berøre øynene når du arbeider på batterier.

### Helsefare

- Ikke åpne eller skad batteriene eller la dem slippe ut i naturen, da de inneholder giftig tungmetall som er miljøskadelig.

### Eksplosjonsfare

- Forsøk aldri å lade et batteri som er frossent eller defekt, eller gi det starthjelp med startkabler.  
Plasser i dette tilfellet batteriet i et frostfritt område og vent til batteriet har tilpasset seg til omgivelsestemperatur.
- Ikke røyk, bruk åpen flamme eller forårsak gnister i nærheten av motoren eller et batteri.



### PASS PÅ! Fare for skader

- Unngå at metalldele faller ned på batteriet. Det kan føre til gnister eller kortslutte batteriet og andre elektriske deler.
- Påse at polariteten er korrekt ved tilkobling av batteriet.
- Følg instruksjonene fra batteriprodusenten og de fra produsenten av systemet eller kjøretøyet som batteriet brukes i.
- Lagre kun fulladede batterier. Lagrede batterier må lades opp igjen jevnlig.
- Følg den optimale oppbevaringstemperaturen som spesifisert, da lagring over lengre tid ved høye og lave temperaturer kan redusere levetiden og ytelsen til batteriet.
- Unngå dyputlading av batteriene. Dyputladede batterier må lades opp umiddelbart for å unngå sulfatering.

## 2 Leveringsomfang

For en oversikt over hva leveransen inkluderer, kan du se fig. 1, side 3.

## 3 Forskriftsmessig bruk

Starthjelpen er ment til bruk for kobling av kjøretøyer med 12 V-batterier og bensinmotorer på opptil 7 liter eller dieselmotorer på 6 liter (for eksempel personbiler, lastebiler, motorsykler, båter, gressklippere osv.), og for lading og betjening av digitale mobile enheter (f.eks. mobiltelefoner, nettbrett, bærbare PC-er, kameraer osv.).

Starthjelpen er egnet for bruk hjemme, på kontoret, hjemmeverksteder eller -garasjer.

Starthjelpen er **ikke** egnet for:

- Parallell tilkobling med andre starthjelpere
- Serviceverksteder eller bruk i næringsdrift

Dette produktet er kun egnet for det tiltenkte formålet og anvendelsen i samsvar med disse instruksjonene.

Denne håndboken gir informasjon som er nødvendig for en ordentlig installasjon og/eller drift av produktet. Dårlig installasjon og/eller upassende drift eller vedlikehold vil resultere i en utilfredsstillende ytelse og en mulig svikt.

Produsenten påtar seg intet ansvar for personskader eller materielle skader på produktet som følge av:

- Ikke korrekt montering eller tilkobling, inkludert for høy spenning
- Ikke korrekt vedlikehold eller bruk av reservedeler foruten de originale reservedelene som leveres av produsenten
- Endringer på produktet uten at det er gitt uttrykkelig godkjenning av produsenten
- Bruk til andre formål enn det som er beskrevet i denne håndboken

Dometic forbeholder seg rettigheten til å endre produktet ytre og produktspesifikasjoner.

## 4 Før første bruk

- ▶ Lad starthjelpen før første bruk eller etter langvarig lagring til den er fulladet.

## 5 Betjening

Gå frem som vist:

- ▶ Slå på starthjelpen: fig. **2**, side 3
- ▶ Slå av starthjelpen: fig. **3**, side 3
- ▶ Lade starthjelpen: fig. **4**, side 4 til fig. **5**, side 4
- ▶ Bruke LED-lommelykten: fig. **6**, side 5
- ▶ Gi starthjelp til kjøretøy: fig. **7**, side 5 til fig. **9**, side 7
- ▶ Lading via USB: fig. **10**, side 8
- ▶ Betjening av 12 V-enheter: fig. **11**, side 8
- ▶ Trådløs lading: fig. **12**, side 9

## 6 Garanti

Lovmessig garantitid gjelder. Hvis produktet er defekt, ta kontakt med forhandleren eller produsentens filial i landet (se [dometic.com/dealer](http://dometic.com/dealer)).

Ved henvendelser vedrørende reparasjon eller garanti, må du sende med følgende dokumentasjon:

- Kopi av kvitteringen med kjøpsdato
- Årsak til reklamasjonen eller beskrivelse av feilen

Vær oppmerksom på at reparasjoner som utføres selv, eller som ikke utføres på en profesjonell måte, kan gå ut over sikkerheten og føre til at garantien blir ugyldig.

## 7 Avfallshåndtering

### Resirkulering av emballasje



- ▶ Lever emballasje til resirkulering så langt det er mulig.

### Resirkulering av produkter med ikke-erstattbare batterier, oppladbare batterier eller lyskilder



- ▶ Hvis produkter inneholder ikke-erstattbare batterier, oppladbare batterier eller lyskilder, trenger du ikke fjerne dem før avhending.

- ▶ Hvis du ønsker å avfallsbehandle produktet, må du rådføre deg med nærmeste gjenvinningsstasjon eller din faghandler om hvordan du kan gjøre dette i overensstemmelse med gjeldende deponeringsforskrifter.



- ▶ Produktet kan avhendes gratis.

Lue nämä ohjeet huolellisesti ja noudata kaikkia tämän tuotteen käyttöohjeissa annettuja ohjeita, määräyksiä ja varoituksia. Näin varmistat, että tuotteen asennus, käyttö ja huolto sujuu aina oikein. Näiden ohjeiden TÄYTYY jäädä tuotteen yhteyteen.

Käyttämällä tuotetta vahvistat lukeneesi kaikki ohjeet, määräykset ja varoitukset huolellisesti ja että ymmärrät ja hyväksyt tässä annetut ehdot. Sitoudut käyttämään tuotetta ainoastaan sen käyttötarkoitukseen ja ilmoitetuissa käyttökohteissa ja noudattaen tässä tuotteen käyttöohjeessa annettuja ohjeita, määräyksiä ja varoituksia sekä voimassa olevia lakeja ja määräyksiä. Tässä annettujen ohjeiden ja varoitusten lukematta ja noudattamatta jättäminen voi johtaa omaan tai muiden loukkaantumiseen, tuotteen vaurioitumiseen tai muun ympärillä olevan omaisuuden vaurioitumiseen. Tähän tuotteen käyttöohjeeseen, ohjeisiin, määräyksiin ja varoituksiin sekä oheisdokumentteihin voidaan tehdä muutoksia ja niitä voidaan päivittää. Katso ajantasaiset tuotetiedot osoitteesta [documents.dometic.com](https://documents.dometic.com).

## Sisältö

1	Turvallisuusohjeet	.64
2	Toimituskokonaisuus	.67
3	Käyttötarkoitus	.67
4	Ennen ensimmäistä käyttökertaa	.68
5	Käyttö	.68
6	Takuu	.68
7	Hävittäminen	.68

## Asiaankuuluvat asiakirjat



Yksityiskohtaisen käyttöohjeen ja teknisiä tietoja koskevaa informaatiota löydät internetistä osoitteesta

[https://documents.dometic.com/?object\\_id=85559](https://documents.dometic.com/?object_id=85559)

## 1 Turvallisuusohjeet

**Noudata myös ajoneuvovalmistajan ja valtuutettujen huoltoliikkeiden antamia turvallisuusohjeita ja vaatimuksia.**

### 1.1 Perusturvallisuus



**VAROITUS! Näiden varoitusten noudattamatta jättäminen voi johtaa kuolemaan tai vakavaan vammaan.**

#### Sähköiskun vaara

- Laitetta ei saa ottaa käyttöön, jos laitteessa on näkyviä vaurioita.
- Ainoastaan pätevä henkilöstö saa korjata apukäynnistintä. Väärin tehdyistä korjauksista voi aiheutua vakavia vaaroja.
- Älä pura laitetta osiin.
- Älä tee mihinkään osaan minkäänlaisia muutoksia.
- Käytä ainoastaan valmistajan suosittelemia lisävarusteita ja varaosia.
- Älä käytä tätä laitetta märissä olosuhteissa äläkä upota sitä mihinkään nesteeseen. Säilytä sitä kuivassa paikassa.



- Kytke laite pois päältä ja irrota se virransyötöstä:
  - Aina käytön jälkeen
  - Aina ennen puhdistusta tai huoltoa

### **Terveysvaara**

- Tätä laitetta voivat käyttää valvonnan alaisuudessa myös vähintään 8-vuotiaat lapset samoin kuin henkilöt, joiden fyysiset, aistinvaraiset tai henkiset kyvyt ovat rajoittuneet tai joilta puuttuu laitteen käytön vaatima kokemus tai tietämys, mikäli edellä mainittuja henkilöitä on opastettu käyttämään laitetta turvallisesti ja mikäli henkilöt ymmärtävät laitteen käyttöön liittyvät riskit.
- **Sähkölaitteet eivät ole leikkikaluja.** Säilytä ja käytä laitetta hyvin pienten lasten ulottumattomissa.
- Lapsia tulee valvoa sen varmistamiseksi, etteivät he leiki laitteella.
- Lapset eivät saa ilman valvontaa puhdistaa laitetta eivätkä ryhtyä käyttäjälle sallittuihin kunnossapitotöihin.



### **HUOMAUTUS! Vahingonvaara**

- Vertaa tyyppietiketin jännitetietoja käytettävissä olevaan energiansyöttöön ennen käyttöön ottamista.
- Huolehdi siitä, että muut esineet **eivät voi** aiheuttaa laitteen koskettimiin oikosulkuja.
- Huolehdi siitä, että plus- ja miinusnavat **eivät koskaan** kosketa toisiaan.
- Älä käytä johtoja kantokahvana.

## **1.2 Laitteen käyttöturvallisuus**



### **VAARA! Näiden varoitusten noudattamatta jättäminen johtaa kuolemaan tai vakavaan vammaan.**

#### **Sähköiskun vaara**

- Älä kosketa avojohtimia koskaan paljain käsin. Tämä koskee ennen kaikkea laitteen käyttöä vaihtovirtaverkosta saatavalla sähköllä.
- Jotta laite voidaan irrottaa nopeasti vaihtovirtaverkosta, pistorasian täytyy olla lähellä laitetta ja siihen täytyy päästä helposti käsiksi.



### **HUOMIO! Näiden varoitusten noudattamatta jättäminen voi johtaa vähäiseen tai kohtalaiseen vammaan.**

#### **Räjähdyksivaara**

- **Älä** käytä laitetta seuraavissa olosuhteissa:
  - suolapitoisessa, kosteassa tai märässä ympäristössä
  - syövyttävien höyryjen lähellä
  - palavien materiaalien lähellä
  - alueilla, joilla on olemassa kaasu- tai pölyräjähdyksen vaara
- Älä altista apukäynnistintä lämpölähteille (lämmitys, suora auringonpaiste, kaasuuunit jne.).
- Älä jätä laitetta ilman valvontaa sen ollessa käytössä.

**Sähköiskun vaara**

- Ennen laitteen käynnistämistä on varmistettava, että virtajohto ja pistoke ovat kuivat ja että pistokkeessa ei ole ruostetta eikä likaa.
- Kun työskentelet sähköisten laitteiden kanssa, varmista, että joku on avuntarpeen tul- len lähellä.
- Vedä johdot siten, että terävät reunat kuten ovet tai konepelti eivät voi vahingoittaa niitä. Johtoja **ei saa** vetää niin, että muodostuu teräviä taitteita. Rusentuneet johdot voivat johtaa hengenvaarallisiin vammoihin.
- Älä irrota mitään johtoja, kun laite on vielä toiminnassa.
- Älä koskaan irrota pistoketta pistorasiasta johdosta vetämällä.

**Palovaara**

- Älä pudota tai iske laitetta äläkä käsittele sitä kovakouraisesti, jotta se ei vaurioidu ulkoa eikä sisältä.
- Älä sijoita apukäynnistintä syttyvien materiaalien lähetyville.

**Loukkaantumiswaara**

- Kun sijoitat laitetta, varmista, että kaikki johdot on kiinnitetty sopivalla tavalla kaiken- laisten kompastumisvaarojen välttämiseksi.

**HUOMAUTUS! Vahingonvaara**

- Varmista, että laitteen ilmanotto- ja ilmanpoistoaukkoja ei ole peitetty.
- Varmista hyvä ilmanvaihto.
- Sijoita laite kuivaan ja roiskevedeltä suojattuun paikkaan.
- Kierrä johto löysälle rullalle säilytystä varten; kiertäminen tiukalle rullalle voi vaurioittaa johtoa ja sisäosia.

**1.3 Turvatoimet akkuja käsiteltäessä**

**VAROITUS! Näiden varoitusten noudattamatta jättäminen voi johtaa kuolemaan tai vakavaan vammaan.**

**Loukkaantumiswaara**

- Akut sisältävät vahvoja, syövyttäviä happoja. Vältä ihokosketusta akkunesteiden kanssa. Jos akkunestettä on päässyt iholle, huuhtelee kyseinen alue huolellisesti vedellä.  
Jos happo on aiheuttanut sinulle vamman, hakeudu välittömästi lääkäriin.



**HUOMIO! Näiden varoitusten noudattamatta jättäminen voi johtaa vähäi- seen tai kohtalaiseen vammaan.**

**Loukkaantumiswaara**

- Älä käytä mitään metallisia esineitä kuten kelloa tai sormuksia, kun käsittelet akkuja. Lyijykut voivat aiheuttaa oikosulkuvirtoja, jotka voivat johtaa palovammaan.
- Käytä suojalaseja ja suojavaatetusta, kun työskentelet akkujen parissa. Älä kosketa silmiäsi, kun työskentelet akkujen parissa.

### Terveysvaara

- Älä avaa tai vahingoita akkuja äläkä päästä niitä ympäristöön, koska ne sisältävät myrkyllisiä ja ympäristölle haitallisia raskasmetalleja.

### Räjähdyksivaara

- Älä koskaan yritä antaa apukäynnistystä tai ladata akkua, jos akku on jäänyt tai viallinen.  
Sijoita jäänyt akku tilaan, jossa ei ole pakkasta. Odota tämän jälkeen, että akku on mukautunut ympäristön lämpötilaan.
- Älä tupakoi, sytytä avoliekkiä äläkä aiheuta kipinöitä moottorin tai akun lähistöllä.



### HUOMAUTUS! Vahingonvaara

- Estä metalliosien putoaminen akun päälle. Metalliosat voivat aiheuttaa kipinöintiä tai akun ja muiden sähköosien oikosulun.
- Varmista oikea napaisuus, kun liität akkua.
- Noudata akun valmistajan ohjeita sekä sen järjestelmän tai ajoneuvon valmistajan ohjeita, jossa akkua käytetään.
- Akkua saa säilyttää varastossa vain täysin ladattuna. Lataa akkua säännöllisesti varastossa säilytyksen aikana.
- Huomaa optimaalinen varastointilämpötila; pitkäaikainen varastointi liian kuumassa tai kylmässä voi lyhentää akun käyttöikää ja heikentää sen suorituskykyä.
- Älä päästä akkua syväpurkautumaan. Jos lyijyaku on syväpurkautunut, lataa sitä välittömästi, jotta se ei sulfatoidu.

## 2 Toimituskokonaisuus

Toimituskokonaisuuden yleisesittely, ks. kuva **1**, sivulla 3.

### 3 Käyttötarkoitus

Apukäynnistin on tarkoitettu sellaisten ajoneuvojen silloitukseen, joissa on 12 V:n akku ja enintään 7 litran bensiinimoottori tai 6 litran dieselmoottori (esim. autot, kuorma-autot, moottoripyörät, veneet, ruohonleikkurit) ja digitaalisten mobiililaitteiden (kuten matkapuhelimet, tablettitietokoneet, kannettavat tietokoneet, kamerat) lataamiseen ja käyttöön.

Apukäynnistin soveltuu koti-, toimisto-, kotiverstas- ja autotallikäyttöön.

Apukäynnistin **ei** sovi seuraaviin:

- Rinnankytkentä muiden apukäynnistimien kanssa
- Huoltokorjaamot ja kaupallinen käyttö

Tämä tuote soveltuu ainoastaan näissä ohjeissa ilmoitettuun käyttötarkoitukseen ja käyttökohteeseen.

Näistä ohjeista saat tuotteenasianmukaiseen asennukseen ja/tai käyttöön tarvittavat tiedot. Väärin tehdyn asennuksen ja/tai väärän käyttötavan tai vääränlaisen huollon seurauksena laite ei toimi tyydyttävästi, ja se saattaa mennä epäkuntoon.

Valmistaja ei ota vastuuta tapaturmista tai tuotevaurioista, jotka johtuvat seuraavista:

- Väärin tehty asennus tai liitäntä, ylijännite mukaan lukien
- Väärin tehty huolto tai muiden kuin valmistajalta saatavien alkuperäisten varaosien käyttö
- Tuotteeseen ilman valmistajan nimenomaista lupaa tehdyt muutokset
- Käyttö muuhun kuin tässä ohjeessa ilmoitettuun tarkoitukseen

Dometic pitää itsellään oikeuden muutoksiin tuotteen ulkonäössä ja spesifikaatioissa.

## 4 Ennen ensimmäistä käyttökertaa

- ▶ Lataa apukäynnistin täyteen ennen ensimmäistä käyttökertaa ja pitkän varastoinnin jälkeen.

## 5 Käyttö

Toimi kuvien mukaisesti:

- ▶ Apukäynnistimen kytkeminen päälle: kuva **2**, sivulla 3
- ▶ Apukäynnistimen kytkeminen pois: kuva **3**, sivulla 3
- ▶ Apukäynnistimen lataaminen: kuva **4**, sivulla 4 – kuva **5**, sivulla 4
- ▶ LED-vilkkuvalon käyttö: kuva **6**, sivulla 5
- ▶ Ajoneuvojen käynnistäminen apukäynnistimellä: kuva **7**, sivulla 5 – kuva **9**, sivulla 7
- ▶ Lataaminen USB-liitännästä: kuva **10**, sivulla 8
- ▶ 12 V:n laitteiden käyttäminen: kuva **11**, sivulla 8
- ▶ Langaton lataaminen: kuva **12**, sivulla 9

## 6 Takuu

Tuotetta koskee lakisääteinen tuotevastuu-aika. Jos tuote on viallinen, ota yhteyttä jälleenmyyjään tai valmistajan toimipisteeseen omassa maassasi (ks. [dometic.com/dealer](http://dometic.com/dealer)).

Jos lähetät tuotteen korjattavaksi, liitä korjaus- ja takuukäsittelyä varten mukaan seuraavat asiakirjat:

- Kopio kuitista, jossa näkyy ostopäivä
- Valitusperuste tai vikakuvaus

Huomaa, että itse tai väärin tehty korjaus voi vaarantaa turvallisuuden ja johtaa takuun raukeamiseen.

## 7 Hävittäminen

### Pakkausmateriaalin kierrätys



- ▶ Vie pakkausmateriaalit mahdollisuuksien mukaan niille tarkoitettuihin kierrätysjäteastioihin.

### Kiinteästi asennettuja akkuja, ladattavia akkuparistoja ja valonlähteitä sisältävien tuotteiden kierrätys



- ▶ Jos tuotteessa on kiinteästi asennettuja akkuja, ladattavia akkuparistoja tai valonlähteitä, niitä ei tarvitse poistaa ennen tuotteen hävittämistä.
- ▶ Jos haluat poistaa tuotteen lopullisesti käytöstä, tiedustele yksityiskohtaisia hävittämistä koskevia ohjeita ja määräyksiä lähimmästä kierrätyskeskuksesta tai erikoisliikkeestä.
- ▶ Tuotteen voi hävittää veloituksetta.



Пожалуйста, внимательно прочтите и соблюдайте все указания, рекомендации и предупреждения, содержащиеся в этом руководстве по использованию изделия, чтобы гарантировать правильную установку, использование и обслуживание изделия. Эта инструкция ДОЛЖНА оставаться вместе с этим изделием.

Используя изделие, вы тем самым подтверждаете, что внимательно прочитали все указания, рекомендации и предупреждения, а также, что вы понимаете и соглашаетесь соблюдать положения и условия, изложенные в настоящем документе. Вы соглашаетесь использовать это изделие только по прямому назначению и в соответствии с указаниями, рекомендациями и предупреждениями, изложенными в данном руководстве по использованию изделия, а также в соответствии со всеми применимыми законами и правилами. Несоблюдение указаний и предупреждений, изложенных в данном документе может привести к травмам вас и других лиц, повреждению вашего изделия или повреждению другого имущества, находящегося поблизости. Данное руководство по использованию изделия, включая указания, рекомендации и предупреждения, а также сопутствующую документацию, может подвергаться изменениям и обновлениям. Актуальную информацию о продукте можно найти на сайте [documents.dometic.com](https://documents.dometic.com).

## Содержание

1	Указания по технике безопасности	69
2	Комплект поставки	73
3	Использование по назначению	73
4	Перед первым использованием	73
5	Эксплуатация	73
6	Гарантия	73
7	Утилизация	74

## Сопутствующая документация



Подробную инструкцию по эксплуатации и информацию о технических характеристиках вы найдете в Интернете по адресу [https://documents.dometic.com/?object\\_id=85559](https://documents.dometic.com/?object_id=85559)

## 1 Указания по технике безопасности

**Строго соблюдайте инструкции по технике безопасности изготовителя автомобиля и правила техники безопасности, установленные в уполномоченной мастерской.**

### 1.1 Основные указания по технике безопасности



**ПРЕДУПРЕЖДЕНИЕ! Несоблюдение этих предупреждений может привести к смерти или серьезной травме.**

#### **Опасность поражения электрическим током**

- Запрещается эксплуатировать устройство, если оно имеет видимые повреждения.
- Ремонт пускозарядного устройства разрешается выполнять только квалифицированному персоналу. Ненадлежащий ремонт может привести к значительным опасностям.
- Не разбирайте устройство.

- Не изменяйте и не адаптируйте какие-либо компоненты.
- Используйте только рекомендованные изготовителем принадлежности и запасные части.
- Не используйте устройство во влажных условиях и не погружайте его в жидкость. Храните в сухом месте.
- Выключите устройство и отсоедините его от сети:
  - после каждого применения
  - перед каждой очисткой и уходом

### **Опасность для здоровья**

- Это устройство может использоваться детьми с 8-ми лет и старше, а также лицами с ограниченными физическими, сенсорными и умственными возможностями или при недостатке необходимого опыта и знаний только под присмотром или после прохождения инструктажа по безопасному использованию устройства, если они понимают опасности, которые при этом могут возникнуть.
- **Электроприборы не являются детскими игрушками.** Поэтому всегда храните и используйте устройство в недоступном для маленьких детей месте.
- Необходимо постоянно следить за детьми и не допускать игр с изделием.
- Запрещается выполнять очистку и пользовательское техническое обслуживание детям без присмотра.



### **ВНИМАНИЕ! Риск повреждения**

- Перед вводом в эксплуатацию сравните значения напряжения, указанные на заводской табличке, с характеристиками имеющегося источника питания.
- Следите за тем, чтобы другие предметы **не могли** вызвать короткое замыкание на контактах прибора.
- Следите за тем, чтобы отрицательный и положительный полюса **не** соприкасались.
- Не пользуйтесь кабелями в качестве рукоятки.

## **1.2 Безопасная эксплуатация устройства**



**ОПАСНОСТЬ! Несоблюдение этих предупреждений ведет к смерти или серьезной травме.**

### **Опасность поражения электрическим током**

- Не беритесь голыми руками за оголенные провода. Это, прежде всего, касается работы от сети переменного тока:
- Для того, чтобы в случае опасности прибор можно было быстро отсоединить от сети переменного тока, сетевая розетка должна находиться вблизи прибора и должен обеспечиваться легкий доступ к ней.



**ОСТОРОЖНО! Несоблюдение этих предостережений может привести к травме легкой или средней степени тяжести.**

#### **Опасность взрыва**

- **Не** эксплуатируйте устройство в следующих случаях:
  - в условиях высокой влажности и повышенного содержания соли,
  - вблизи источников агрессивных паров,
  - вблизи горючих материалов,
  - в местах, где имеется опасность взрыва газа или пыли
- Не устанавливайте пускозарядное устройство вблизи источников тепла (радиаторов отопления, прямых солнечных лучей, газовых печей и т. п.).
- Не используйте устройство без присмотра.

#### **Опасность поражения электрическим током**

- Перед запуском устройства убедитесь, что кабель питания и вилка сухие, а на вилке нет ржавчины или грязи.
- При работах на электрооборудовании убедитесь в том, что вблизи находятся люди, которые в экстренном случае могут оказать помощь.
- Прокладывайте провода так, чтобы исключить их повреждение острыми краями, дверями или капотом. **Запрещается** прокладывать кабели так, чтобы они образовывали петли. Сдавленные кабели могут стать источником серьезных травм.
- Запрещается отсоединять провода, если устройство используется.
- Не вытаскивайте вилку из розетки за кабель.

#### **Опасность возникновения пожара**

- Избегайте падения и ударов устройства и не прилагайте чрезмерных усилий к устройству, чтобы избежать повреждения внешних и внутренних деталей.
- Не размещайте пускозарядное устройство вблизи легковоспламеняющихся материалов.

#### **Опасность получения травм**

- При размещении устройства убедитесь, что все кабели соответствующим образом закреплены, чтобы избежать любой формы опасности спотыкания.



#### **ВНИМАНИЕ! Риск повреждения**

- Убедитесь, что отверстия для входа и выхода воздуха не закрыты.
- Обеспечьте хорошую вентиляцию.
- Установите устройство в сухом, защищенном от брызг месте.
- При хранении свободно сматывайте кабель – тугая намотка может привести к повреждению кабеля и внутренних частей.

### 1.3 Техника безопасности при обращении с аккумуляторными батареями



**ПРЕДУПРЕЖДЕНИЕ! Несоблюдение этих предупреждений может привести к смерти или серьезной травме.**

#### **Опасность получения травм**

- Аккумуляторные батареи могут содержать агрессивные и едкие электролиты. Избегайте любого контакта с электролитом. При попадании электролита на кожу тщательно промойте эту часть тела водой.  
При травмах, вызванных электролитом, обязательно обратитесь к врачу.



**ОСТОРОЖНО! Несоблюдение этих предостережений может привести к травме легкой или средней степени тяжести.**

#### **Опасность получения травм**

- Во время работ на аккумуляторных батареях не носите металлические предметы, например, часы или серьги.  
Свинцово-кислотные батареи могут создавать токи короткого замыкания, способные вызывать серьезные ожоги.
- При работах на аккумуляторных батареях носите защитные очки и защитную одежду. Во время работ на аккумуляторных батареях не прикасайтесь к глазам.

#### **Опасность для здоровья**

- Не открывайте и не повреждайте батареи и не допускайте попадания их в окружающую среду, поскольку они содержат токсичные и вредные для окружающей среды тяжелые металлы.

#### **Опасность взрыва**

- Категорически запрещается «прикуривать» или заряжать замерзшую или неисправную батарею.  
В этом случае установите батарею в незамерзающее место и дождитесь, пока батарея нагреется до окружающей температуры.
- Не курите, не используйте открытое пламя и не допускайте искрения вблизи двигателя или аккумулятора.



#### **ВНИМАНИЕ! Риск повреждения**

- Не допускайте падения металлических деталей на батарею. Они могут создавать искры или замыкать накоротко батарею и другие электрические узлы.
- При присоединении соблюдайте правильную полярность.
- Соблюдайте инструкции изготовителя батареи и изготовителя установки или автомобиля, в которых используется батарея.
- Храните только полностью заряженные аккумуляторы. Регулярно заряжайте хранящиеся батареи.
- Соблюдайте указанную оптимальную температуру хранения, поскольку длительное хранение при высоких и низких температурах может снизить срок службы и эффективность работы аккумулятора.
- Не допускайте глубокого разряда батарей. Немедленно зарядите сильно разряженные свинцово-кислотные батареи, чтобы избежать сульфатирования.



## 2 Комплект поставки

Для получения общего представления о комплекте поставки см. рис. **1**, стр. 3.

## 3 Использование по назначению

Пускозарядное устройство предназначено для использования с транспортными средствами с батареями 12 В и бензиновыми двигателями объемом до 7 литров или дизельными двигателями объемом до 6 литров (например, легковые автомобили, грузовики, мотоциклы, лодки, газонокосилки и т. д.), а также для зарядки или эксплуатации цифровых мобильных устройств (например, сотовые телефоны, планшеты, ноутбуки, фотоаппараты и т. д.).

Пускозарядное устройство подходит для использования в домах, офисах, домашних мастерских или гаражах.

Пускозарядное устройство **не** подходит для следующих целей:

- Параллельное соединение с другими пускозарядными устройствами
- Сервисные мастерские или коммерческое использование

Это изделие подходит только для использования по назначению и применения в соответствии с данной инструкцией.

В данной инструкции содержится информация, необходимая для правильного монтажа и/или эксплуатации изделия. Неправильный монтаж и/или ненадлежащая эксплуатация или техническое обслуживание приводят к неудовлетворительной работе и возможному отказу.

Изготовитель не несет ответственности за какие-либо травмы или повреждение продукта в результате следующих причин:

- Неправильная сборка или подключение, включая повышенное напряжение
- Неправильное техническое обслуживание или использование запасных частей, отличных от оригинальных запасных частей, предоставленных изготовителем
- Изменения в продукте, выполненные без однозначного разрешения изготовителя
- Использование в целях, отличных от указанных в данной инструкции

Компания Dometic оставляет за собой право изменять внешний вид и технические характеристики продукта.

## 4 Перед первым использованием

- ▶ Зарядите пускозарядное устройство перед первым использованием или после длительного хранения до полной зарядки.

## 5 Эксплуатация

Соблюдайте порядок действий, показанный на иллюстрациях:

- ▶ Включение пускозарядного устройства: рис. **2**, стр. 3
- ▶ Выключение пускозарядного устройства: рис. **3**, стр. 3
- ▶ Зарядка пускозарядного устройства: рис. **4**, стр. 4 - рис. **5**, стр. 4
- ▶ Использование светодиодного фонарика рис. **6**, стр. 5
- ▶ Запуск транспортных средств от внешнего источника: рис. **7**, стр. 5 - рис. **9**, стр. 7
- ▶ Зарядка через USB: рис. **10**, стр. 8
- ▶ Работа устройств с напряжением 12 В: рис. **11**, стр. 8
- ▶ Беспроводная зарядка: рис. **12**, стр. 9

## 6 Гарантия

Действителен установленный законом срок гарантии. Если продукт неисправен, обратитесь в торговую организацию или представительство изготовителя в вашей стране (см. [dometic.com/dealer](http://dometic.com/dealer)).

При обращении по вопросам ремонта или гарантийного обслуживания необходимо также предоставить следующую информацию:

- копию счета с датой покупки
- причину претензии или описание неисправности

Учтите, что самостоятельно выполненный или непрофессиональный ремонт могут иметь последствия для безопасности и привести к аннулированию гарантии.

## 7 Утилизация

### Переработка упаковочного материала



- ▶ По возможности, выкидывайте упаковочный материал в мусор, подлежащий вторичной переработке.

### Переработка изделий с несъемными батареями, аккумуляторами и источниками света



- ▶ Если в изделии содержатся несъемные батареи, аккумуляторы и источники света, извлекать их перед утилизацией не нужно.
- ▶ Если вы окончательно выводите изделие из эксплуатации, получите информацию в ближайшем центре по вторичной переработке или в торговой сети о соответствующих предписаниях по утилизации.
- ▶ Изделие может быть утилизировано бесплатно.

Prosimy o uważne przeczytanie niniejszej instrukcji i przestrzeganie wszystkich zawartych w niej instrukcji postępowania, wskazówek i ostrzeżeń. Pozwoli to zapewnić, że produkt będzie zawsze prawidłowo instalowany, wykorzystywany i konserwowany. Niniejsza instrukcja MUSI przez cały czas pozostawać przy produkcie.

Korzystając z produktu, użytkownik potwierdza uważne przeczytanie wszelkich instrukcji, wskazówek i ostrzeżeń, ich zrozumienie oraz zobowiązuje się przestrzegać zawartych w nich warunków. Użytkownik zobowiązuje się wykorzystywać niniejszy produkt wyłącznie zgodnie z jego przeznaczeniem i zamierzonym zastosowaniem oraz z instrukcjami, wskazówkami i ostrzeżeniami wyszczególnionymi w niniejszej instrukcji produktu, jak również ze wszystkimi mającymi zastosowanie przepisami i regulacjami prawnymi. Nieprzestrzeganie zawartych tu instrukcji i ostrzeżeń może skutkować obrażeniami u użytkownika oraz osób trzecich, uszkodzeniem produktu lub też uszkodzeniem mienia w sąsiedztwie produktu. Zastrzega się możliwość wprowadzania zmian i aktualizacji niniejszej instrukcji produktu, wraz z instrukcjami, wskazówkami i ostrzeżeniami oraz powiązaną dokumentacją. Aktualne informacje dotyczące produktu można zawsze znaleźć na stronie [documents.dometic.com](https://documents.dometic.com).

## Spis treści

1	Wskazówki bezpieczeństwa	75
2	W zestawie	78
3	Użytkowanie zgodne z przeznaczeniem	79
4	Przed pierwszym użyciem	79
5	Eksploatacja	79
6	Gwarancja	79
7	Utylizacja	80

## Powiązana dokumentacja



Szczegółową instrukcję obsługi oraz informacje na temat danych technicznych można znaleźć w internecie pod adresem [https://documents.dometic.com/?object\\_id=85559](https://documents.dometic.com/?object_id=85559)

## 1 Wskazówki bezpieczeństwa

**Należy stosować się również do wskazówek bezpieczeństwa i zaleceń wydanych przez producenta pojazdu i autoryzowane warsztaty.**

### 1.1 Podstawowe zasady bezpieczeństwa



**OSTRZEŻENIE! Nieprzestrzeganie tych ostrzeżeń może prowadzić do śmierci lub ciężkich obrażeń.**

#### Ryzyko porażenia prądem

- Nie używać urządzenia, jeśli ma ono widoczne uszkodzenia.
- Napraw urządzenia rozruchowego może dokonywać tylko wykwalifikowany personel. Nieodpowiednio wykonane naprawy mogą być przyczyną znacznych zagrożeń.
- Nie rozkładać urządzenia na części.
- Nie dokonywać jakichkolwiek modyfikacji ani nie dostosowywać żadnych elementów.
- Używać wyłącznie akcesoriów i części zamiennych zalecanych przez producenta.

- Nie używać urządzenia w wilgotnych warunkach ani nie zanurzać go w jakiegokolwiek cieczy. Przechowywać w suchym miejscu.
- Urządzenie należy wyłączać i odłączać od zasilania elektrycznego:
  - po każdym użyciu
  - za każdym razem przed czyszczeniem i konserwacją

### Zagrożenie zdrowia

- Dzieci od 8 lat i osoby o ograniczonych możliwościach fizycznych, sensorycznych lub intelektualnych oraz osoby niedysponujące stosowną wiedzą i doświadczeniem mogą używać tego urządzenia jedynie pod nadzorem innej osoby bądź pod warunkiem uzyskania informacji dotyczących bezpiecznego użytkowania urządzenia i zrozumienia wynikających z tego zagrożeń.
- **Urządzenia elektryczne nie są zabawkami.** Urządzenie powinno zawsze znajdować się i być użytkowane poza zasięgiem bardzo małych dzieci.
- Należy dopilnować, aby dzieci nie bawiły się urządzeniem.
- Dzieci nie mogą czyścić i konserwować urządzenia bez nadzoru.



### UWAGA! Ryzyko uszkodzenia

- Przed uruchomieniem należy porównać dane dotyczące napięcia na tabliczce znamionowej z dostępnym źródłem zasilania.
- Należy zwrócić uwagę na to, aby inne przedmioty **nie mogły** spowodować zwarcia przy stykach urządzenia.
- **Nigdy** nie dopuszczać do zetknięcia się ze sobą ujemnego i dodatniego bieguna.
- Nie używać przewodów jako uchwytów.

## 1.2 Bezpieczeństwo podczas eksploatacji urządzenia



### NIEBEZPIECZEŃSTWO! Nieprzestrzeganie tych ostrzeżeń prowadzi do śmierci lub ciężkich obrażeń.

#### Ryzyko porażenia prądem

- Nigdy nie chwycać gołymi rękami nieosłoniętych przewodów. Dotyczy to przede wszystkim zasilania urządzenia z sieci prądu przemiennego.
- Aby w razie niebezpieczeństwa można było szybko odłączyć urządzenie od sieci, gniazdo prądu przemiennego musi znajdować się w pobliżu urządzenia i być łatwo dostępne.



### OSTROŻNIE! Nieprzestrzeganie tych uwag może prowadzić do lekkich lub umiarkowanych obrażeń.

#### Ryzyko wybuchu

- **Nie** użytkować urządzenia w następujących warunkach:
  - w słonym, wilgotnym lub mokrym otoczeniu,
  - w sąsiedztwie żrących oparów,
  - w pobliżu materiałów palnych,
  - w obszarach, w których występuje ryzyko wybuchu gazu lub pyłu.

- Nie umieszczać urządzenia rozruchowego w pobliżu źródeł ciepła (ogrzewania, bezpośredniego promieniowania słonecznego, kuchenek gazowych itp.).
- Nie pozostawiać pracującego urządzenia bez nadzoru.

### Ryzyko porażenia prądem

- Przed uruchomieniem urządzenia upewnić się, że przewód zasilający i wtyk są suche, a wtyk jest wolny od rdzy i zanieczyszczeń.
- Przed przystąpieniem do prac przy układach elektrycznych należy upewnić się, że w pobliżu znajduje się osoba, która może w nagłym wypadku udzielić pomocy.
- Przewody należy układać tak, by uniknąć ich uszkodzenia przez ostre krawędzie, drzwi lub maskę. Podczas prowadzenia przewodów **nie** należy ich mocno zaginać. Zmiażdżone kable mogą spowodować obrażenia zagrażające życiu.
- Nie należy odłączać żadnych przewodów w trakcie pracy urządzenia.
- Wtyczki nie wolno nigdy wyciągać z gniazda, ciągnąc za kabel.

### Ryzyko pożaru

- Nie upuszczać ani nie uderzać urządzenia a także nie wywierać na nie nadmiernej siły, ponieważ mogłoby to doprowadzić do uszkodzenia jego zewnętrznych i wewnętrznych części.
- Nie umieszczać urządzenia rozruchowego w pobliżu łatwopalnych materiałów.

### Ryzyko obrażeń

- Podczas ustawiania urządzenia zwracać uwagę na odpowiednie zabezpieczenie wszystkich kabli, aby uniknąć ryzyka potknięcia się.



### UWAGA! Ryzyko uszkodzenia

- Należy uważać, aby nie zasłaniać wlotów i wylotów powietrza urządzenia.
- Zapewnić dobrą wentylację.
- Urządzenie należy umieścić w suchym miejscu, zabezpieczonym przed bryzgami wody.
- Podczas przechowywania należy luźno zawiązać przewód. Ciasne zawiązanie może spowodować uszkodzenie przewodu i wewnętrznych części.

## 1.3 Bezpieczeństwo użytkowania akumulatorów



**OSTRZEŻENIE! Nieprzestrzeganie tych ostrzeżeń może prowadzić do śmierci lub ciężkich obrażeń.**

### Ryzyko obrażeń

- Akumulatory zawierają agresywne oraz żrące kwasy. Należy unikać wszelkiego kontaktu ciała z cieczą znajdującą się w akumulatorze. W przypadku dojścia do kontaktu cieczy znajdującej się w akumulatorze ze skórą, daną część ciała należy dokładnie umyć wodą.  
W razie obrażeń ciała spowodowanych kwasem należy bezzwłocznie udać się do lekarza.



**OSTROŻNIE! Nieprzestrzeganie tych uwag może prowadzić do lekkich lub umiarkowanych obrażeń.**

### Ryzyko obrażeń

- Przy kontakcie z akumulatorami nie należy nosić na sobie żadnych przedmiotów metalowych, na przykład zegarków lub pierścionków. Akumulatory ołowiowo-kwasowe mogą powodować zwarcia, których skutkiem mogą być ciężkie obrażenia.
- W przypadku pracy z akumulatorami należy nosić okulary oraz odzież ochronną. Podczas pracy z akumulatorami nie wolno dotykać oczu.

### Zagrożenie zdrowia

- Nie otwierać i nie uszkadzać akumulatorów ani nie dopuszczać do ich dostania się do środowiska, ponieważ zawierają one toksyczne i szkodliwe dla środowiska metale ciężkie.

### Ryzyko wybuchu

- Nigdy nie podejmować prób rozruchu awaryjnego lub ładowania przy zamrożonym lub uszkodzonym akumulatorze. W takim przypadku należy umieścić akumulator w miejscu zabezpieczonym przed mrozem i poczekać, aż dostosuje on swoją temperaturę do temperatury otoczenia.
- Nie palić, nie używać otwartego ognia ani nie powodować powstawania iskier w pobliżu silnika lub akumulatora.



### UWAGA! Ryzyko uszkodzenia

- Należy uważać, aby na akumulator nie mogły spaść żadne metalowe przedmioty. Mogłyby to spowodować iskrzenie oraz zwarcie akumulatora i innych części elektrycznych.
- Przy podłączaniu akumulatora należy zwrócić uwagę na prawidłowe przyłączenie biegunów.
- Należy stosować się do instrukcji obsługi producenta akumulatora oraz producenta urządzenia bądź pojazdu, w którym dany akumulator ma zostać użyty.
- Akumulatory przechowywać tylko w stanie całkowicie naładowanym. Regularnie doładowywać przechowywane akumulatory.
- Przestrzegać zalecanej optymalnej temperatury przechowywania, ponieważ długotrwałe przechowywanie w zbyt wysokiej lub zbyt niskiej temperaturze może skrócić żywotność i obniżyć wydajność akumulatora.
- Unikać głębokiego rozładowywania akumulatorów. Jak najszybciej ładować głęboko rozładowane akumulatory ołowiowe w celu uniknięcia ich zasiarczenia.

## 2 W zestawie

Przegląd elementów zawartych w zestawie można znaleźć na rys. **1**, strona 3.

### 3 Użytkowanie zgodne z przeznaczeniem

Urządzenie rozruchowe przeznaczone jest do rozruchu awaryjnego pojazdów z akumulatorami na 12 V i silnikami benzynowymi do 7 litrów lub wysokoprężnymi do 6 litrów (np. samochodów osobowych, ciężarowych, motocykli, łodzi, kosiarek itd.) oraz do ładowania i zasilania cyfrowych urządzeń przenośnych (np. telefonów komórkowych, tableatów, laptopów, aparatów fotograficznych itd.).

Urządzenie rozruchowe nadaje się do wykorzystywania w domu, biurze, domowym warsztacie lub garażu.

Urządzenie rozruchowe **nie** nadaje się do:

- Równoległego łączenia z innymi urządzeniami rozruchowymi
- Zastosowania w warsztatach serwisowych lub komercyjnego

Niniejszy produkt jest przystosowany wyłącznie do wykorzystywania zgodnie z jego przeznaczeniem oraz zamierzonym zastosowaniem według niniejszej instrukcji.

Niniejsza instrukcja zawiera informacje, które są niezbędne do prawidłowego montażu i/lub obsługi produktu. Nieprawidłowy montaż i/lub niewłaściwa obsługa lub konserwacja powodują niezadawalające działanie i mogą prowadzić do uszkodzeń.

Producent nie ponosi żadnej odpowiedzialności za ewentualne obrażenia lub uszkodzenia produktu wynikłe z następujących przyczyn:

- Nieprawidłowy montaż lub podłączenie, w tym zbyt wysokie napięcie
- Niewłaściwa konserwacja lub użycie innych części zamiennych niż oryginalne części zamienne dostarczone przez producenta
- Wprowadzanie zmian w produkcie bez wyraźnej zgody producenta
- Użytkowanie w celach innych niż opisane w niniejszej instrukcji obsługi

Firma Dometic zastrzega sobie prawo do zmiany wyglądu i specyfikacji produktu.

### 4 Przed pierwszym użyciem

- ▶ Urządzenie rozruchowe należy całkowicie naładować przed jego pierwszym wykorzystaniem lub po jego długim przechowywaniu.

### 5 Eksploatacja

Postępować w zilustrowany sposób:

- ▶ Włączanie urządzenia rozruchowego: rys. **2**, strona 3
- ▶ Wylączenie urządzenia rozruchowego: rys. **3**, strona 3
- ▶ Ładowanie urządzenia rozruchowego: rys. **4**, strona 4 do rys. **5**, strona 4
- ▶ Korzystanie z latarki LED: rys. **6**, strona 5
- ▶ Rozruch awaryjny pojazdów: rys. **7**, strona 5 do rys. **9**, strona 7
- ▶ Ładowanie przez USB: rys. **10**, strona 8
- ▶ Zasilanie urządzeń na 12 V: rys. **11**, strona 8
- ▶ Ładowanie bezprzewodowe: rys. **12**, strona 9

### 6 Gwarancja

Obowiązuje ustawowy okres gwarancji. W przypadku stwierdzenia uszkodzenia produktu należy skontaktować się z jego sprzedawcą lub z oddziałem producenta w danym kraju (patrz [dometic.com/dealer](http://dometic.com/dealer)).

W celu naprawy lub realizacji gwarancji konieczne jest przesłanie wraz z produktem następujących dokumentów:

- Kopii rachunku z datą zakupu
- Informacji o przyczynie reklamacji lub opisu wady

Uwaga: Samodzielne lub nieprofesjonalne wykonywanie napraw może powodować zagrożenia oraz doprowadzić do utraty gwarancji.

## 7 Utylizacja

### Recykling materiałów opakowaniowych



- ▶ Opakowanie należy wyrzucić do odpowiedniego pojemnika na odpady do recyklingu.

### Recykling produktów z niewymiennymi bateriami, akumulatorami lub źródłami światła



- ▶ Jeśli produkt zawiera niewymienne baterie, akumulatory lub źródła światła, nie trzeba ich usuwać przed utylizacją.
- ▶ Jeśli produkt nie będzie już dalej wykorzystywany, należy dowiedzieć się w najbliższym zakładzie recyklingu lub od specjalistycznego przedstawiciela producenta, w jaki sposób można zutylizować produkt zgodnie z obowiązującymi przepisami.



- ▶ Produkt można zutylizować nieodpłatnie.



Dôkladne si prečítajte tento návod a dodržiavajte všetky pokyny, usmernenia a varovania uvedené v tomto návode k výrobku, aby sa zaručilo, že výrobok sa vždy bude správne inštalovať, používať a udržiavať. Tento návod MUSÍ zostať priložený k výrobku.

Používaním tohto výrobku týmto potvrdzujete, že ste si dôkladne prečítali všetky pokyny, usmernenia a varovania a že rozumiete a súhlasíte s dodržiavaním všetkých uvedených podmienok. Súhlasíte, že tento výrobok budete používať len v súlade so zamýšľaným použitím a v súlade s pokynmi, usmerneniami a varovaniami uvedenými v tomto návode k výrobku, ako aj v súlade so všetkými platnými zákonmi a nariadeniami. V prípade, že si neprečítate a nebudete sa riadiť pokynmi a varovaniami uvedenými v tomto návode, môže mať za následok vaše poranenie alebo poranenie iných osôb, poškodenie vášho výrobku alebo poškodenie majetku v jeho blízkosti. Tento návod k výrobku vrátane pokynov, usmernení a varovaní, a súvisiaca dokumentácia môže podliehať zmenám a aktualizáciám. Najaktuálnejšie informácie o výrobku nájdete na adrese [documents.dometic.com](https://documents.dometic.com).

## Obsah

1	Bezpečnostné pokyny	81
2	Rozsah dodávky	84
3	Používanie v súlade s určením	84
4	Pred prvým použitím	85
5	Obsluha	85
6	Záruka	85
7	Likvidácia	85

## Súvisiace dokumenty



Podrobný návod na obsluhu a informácie o technických údajoch nájdete online na adrese [https://documents.dometic.com/?object\\_id=85559](https://documents.dometic.com/?object_id=85559)

## 1 Bezpečnostné pokyny

Rešpektujte tiež bezpečnostné pokyny a nariadenia vydané výrobcom vozidla a autorizovanými servismi.

### 1.1 Základy bezpečnosti



**VÝSTRAHA! Nedodržanie týchto varovaní môže mať za následok smrť alebo vážne poranenie.**

#### Nebezpečenstvo úrazu elektrickým prúdom

- Keď zariadenie vykazuje viditeľné poškodenia, nesmiete ho uvádzať do prevádzky.
- Skokový štartér smie opravovať len kvalifikovaný personál. Nesprávne opravy môžu zapríčiniť vážne riziká.
- Zariadenie nerozoberajte.
- Žiadnym spôsobom neupravujte ani neprispôbujte žiadne komponenty.
- Používajte výlučne príslušenstvo a náhradné diely odporúčané výrobcom.
- Zariadenie nepoužívajte vo vlhkých podmienkach ani ho neponárajte do žiadnych kvapalín. Skladujte ho na suchom mieste.

- Zariadenie vypnite a odpojte od zdroja napájania:
  - Po každom použití
  - Pred každým čistením a údržbou

### Nebezpečenstvo ohrozenia zdravia

- Toto zariadenie smú používať deti od 8 rokov a osoby so zníženými psychickými, zmyslovými alebo mentálnymi schopnosťami a vedomosťami, keď sú pod dozorom alebo keď boli poučené o bezpečnom používaní zariadenia a chápu, aké riziká z toho vyplývajú.
- **Elektrické zariadenia nie sú detské hračky.**  
Zariadenie vždy uchovávajte a používajte mimo dosahu veľmi malých detí.
- Dohliadnite na to, aby sa deti nehrali so zariadením.
- Čistenie a bežnú údržbu nesmú vykonávať deti bez dozoru.



### POZOR! Nebezpečenstvo poškodenia

- Pred uvedením do prevádzky porovnajte, či sa údaje o napätí na typovom štítku zhodujú s existujúcim zdrojom napätia.
- Zabezpečte, aby ostatné objekty **nemohli** spôsobiť skrat na kontaktoch zariadenia.
- Zabezpečte, aby sa červená a čierna svorka **nikdy** vzájomne nedotkli.
- Nepoužívajte káble ako rukoväť.

## 1.2 Bezpečnosť pri prevádzke zariadenia



### **NEBEZPEČENSTVO! Nedodržanie týchto varovaní bude mať za následok smrť alebo vážne poranenie.**

#### Nebezpečenstvo úrazu elektrickým prúdom

- Nikdy sa nedotýkajte holými rukami obnažených vodičov. To platí predovšetkým pri prevádzke zariadenia prostredníctvom siete striedavého prúdu.
- Aby sa zariadenie v prípade nebezpečenstva dalo rýchlo odpojiť od elektrickej siete striedavého prúdu, musí sa elektrická zásuvka nachádzať v blízkosti zariadenia a musí byť ľahko prístupná.



### **UPOZORNENIE! Nedodržanie týchto upozornení môže mať za následok drobné alebo stredne ťažké poranenie.**

#### Nebezpečenstvo výbuchu

- Zariadenie **neprevádzkujte** v nasledujúcich podmienkach:
  - v slanom, vlhkom alebo mokrom prostredí
  - v blízkosti agresívnych výparov
  - v prostredí so horľavými materiálmi
  - v priestoroch, v ktorých hrozí nebezpečenstvo výbuchu plynu alebo prachu
- Skokový štartér neumiestňujte do blízkosti zdrojov tepla (ohrievače, priame slnečné žiarenie, plynové rúry atď.).
- Zariadenie nenechávajte bez dozoru, keď sa používa.

**Nebezpečenstvo úrazu elektrickým prúdom**

- Pred spustením zariadenia sa uistite, že napájací kábel a zástrčka sú suché a na zástrčke nie sú viditeľné známky korózie alebo nečistoty.
- Keď pracujete na elektrických zariadeniach, uistite sa, že sa niekto nachádza v blízkosti, aby vám v prípade núdze mohol pomôcť.
- Káble uložte tak, aby sa nepoškodili ostrými hranami a okrajmi, dverami alebo kapotou motora. Káble **neukladajte** ostro zalomené. Privreté káble môžu byť príčinou životu nebezpečných poranení.
- Neodpájajte žiadne káble, pokiaľ je zariadenie ešte v prevádzke.
- Konektor nikdy nevyťahujte zo zásuvky za kábel.

**Nebezpečenstvo požiaru**

- Zariadenie nehádzte, neudierajte oň alebo ním ani naň nevyvíjajte nadmernú silu, aby ste predišli poškodeniu externých a interných častí.
- Neumiestňujte skokový štartér v blízkosti horľavých materiálov.

**Nebezpečenstvo poranenia**

- Pri umiestňovaní zariadenia sa ubezpečte, že všetky káble sú dostatočne zabezpečené, aby sa predišlo akémukoľvek nebezpečenstvu zakopnutia.

**POZOR! Nebezpečenstvo poškodenia**

- Zabezpečte, aby vstupy a výstupy vzduchu zariadenia neboli zakryté.
- Zabezpečte dobré vetranie.
- Zariadenie umiestnite na suchom mieste, ktoré je chránené pred striekajúcou vodou.
- Pri skladovaní kábel voľne stočte, pevné stiahnutie môže poškodiť kábel a vnútorné časti.

**1.3 Bezpečnosť pri manipulácii s batériami**

**VÝSTRAHA! Nedodržanie týchto varovaní môže mať za následok smrť alebo vážne poranenie.**

**Nebezpečenstvo poranenia**

- Batérie môžu obsahovať agresívne alebo žieravé kyseliny. Zabráňte akémukoľvek kontaktu tela s kvapalinou batérií. Ak sa vaša pokožka dostane do kontaktu s kyselinou batérie, zasiahnutú časť tela dôkladne umyte vodou. Pri zraneniach spôsobených kyselinou bezpodmienečne vyhľadajte lekára.



**UPOZORNENIE! Nedodržanie týchto upozornení môže mať za následok drobné alebo stredne ťažké poranenie.**

**Nebezpečenstvo poranenia**

- Počas práce s batériami nenoste žiadne kovové predmety, ako hodinky alebo prstene. Olovené akumulátory môžu vytvárať skratové prúdy, ktoré môžu viesť k ťažkým popáleninám.
- Pri práci s batériami noste ochranné okuliare a ochranný odev. Počas práce s batériami sa nedotýkajte očí.

### Nebezpečenstvo ohrozenia zdravia

- Batérie neotvárajte ani ich nepoškodujte a tiež nedovoľte, aby sa dostali do životného prostredia, pretože obsahujú toxické a ekologicky škodlivé ťažké kovy.

### Nebezpečenstvo výbuchu

- Nikdy sa nepokúšajte skokovo štartovať nabíjať zamrznuté alebo poškodené batérie. Postavte batériu v tomto prípade na nemrznúce miesto a počkajte, kým sa batéria prispôsobí teplote okolia.
- Nefajčite, nepoužívajte otvorený plameňa ani nevytvárajte iskry v blízkosti motora alebo batérie.



### POZOR! Nebezpečenstvo poškodenia

- Zabráňte dopadu kovových častí na batériu. Môže to vytvoriť iskry alebo spôsobiť skrat batérie alebo iných elektrických častí.
- Pri pripájaní batérie dbajte na správnu polaritu.
- Dodržiavajte pokyny v návodoch od výrobcov batérií a od výrobcu zariadenia alebo vozidla, v ktorom sa batéria bude používať.
- Skladujte iba plne nabité batérie. Uskladnené batérie pravidelne dobíjajte.
- Dodržte špecifikovanú optimálnu teplotu skladovania, pretože dlhodobé skladovanie pri vysokých a nízkych teplotách môže skrátiť životnosť a znížiť výkonnosť batérie.
- Zabráňte hlbokému vybitiu batérií. Hlboko vybité olovené batérie okamžite znovu nabite, aby ste predišli sulfatácii.

## 2 Rozsah dodávky

Prehľad rozsahu dodávky nájdete v obr. **1**, strane 3.

## 3 Používanie v súlade s určením

Skokový štartér je určený na použitie prepojenie vozidiel s 12 V batériami a benzínovými motorami s objemom do 7 litrov alebo naftovými motormi s objemom do 6 litrov (napr. automobily, nákladné vozidlá, motocykle, lode, kosačky na tráv a pod.) a pre nabíjanie a prevádzku mobilných digitálnych zariadení (napr. mobilné telefóny, tablety, notebooky, kamery a pod.).

Skokový štartér je vhodný pre použitie v domácnosti, kancelárii, domácich dielňach alebo garážach.

Skokový štartér **nie je** vhodný na:

- Paralelné spojenie s inými skokovými štartérmi
- Servisné dielne alebo profesionálne použitie

Tento výrobok je vhodný iba na použitie na zamýšľaný účel a použitie v súlade s týmto návodom.

Tento návod obsahuje informácie, ktoré sú nevyhnutné pre správnu inštaláciu a/alebo obsluhu výrobku. Chybná inštalácia a/alebo nesprávna obsluha či údržba bude mať za následok neuspokojivý výkon a možnú poruchu.

Výrobca nenesie žiadnu zodpovednosť za akékoľvek poranenia či škody na výrobku spôsobené:

- Nesprávnou montážou alebo pripojením vrátane nadmerného napätia
- Nesprávnou údržbou alebo použitím iných ako originálnych náhradných dielov poskytnutých výrobcom
- Zmenami výrobku bez výslovného povolenia výrobcu
- Použitím na iné účely než na účely opísané v návode

Spoločnosť Dometic si vyhradzuje právo na zmenu vzhľadu a technických parametrov výrobku.

## 4 Pred prvým použitím

- ▶ Skokový štartér nabíte pred prvým použitím alebo po dlhom skladovaní, kým nebude plne nabitý.

## 5 Obsluha

Postupujte podľa obrázkov:

- ▶ Zapnutie skokového štartéra: obr. **2**, strane 3
- ▶ Vypnutie skokového štartéra: obr. **3**, strane 3
- ▶ Nabíjanie skokového štartéra: obr. **4**, strane 4 až obr. **5**, strane 4
- ▶ Použitie LED baterky: obr. **6**, strane 5
- ▶ Skokové štartovanie vozidiel: obr. **7**, strane 5 až obr. **9**, strane 7
- ▶ Nabíjanie cez USB: obr. **10**, strane 8
- ▶ Prevádzka 12 V zariadení: obr. **11**, strane 8
- ▶ Bezdrôtové nabíjanie: obr. **12**, strane 9

## 6 Záruka

Platí zákonom stanovená záručná lehota. Ak je výrobok poškodený, obráťte sa na svojho predajcu alebo pobočku výrobcu vo svojej krajine (pozri [dometic.com/dealer](http://dometic.com/dealer)).

Ak žiadate o vybavenie opravy alebo nárokov vyplývajúcich zo záruky, k zaslanému produktu musíte priložiť nasledujúce dokumenty:

- Kópiu faktúry s dátumom kúpy,
- Dôvod reklamácie alebo opis chyby.

Upozorňujeme Vás, že samooprava alebo neodborná oprava môže mať za následok ohrozenie bezpečnosti a zánik záruky.

## 7 Likvidácia

### Recyklácia obalového materiálu



- ▶ Obalový materiál dávajte podľa možnosti do príslušného recyklovateľného odpadu.

### Recyklácia výrobkov s integrovanými batériami, nabíjateľnými batériami alebo svetelnými zdrojmi



- ▶ Ak výrobok obsahuje integrované batérie, nabíjateľné batérie alebo svetelné zdroje, nemusíte ich pred likvidáciou vyberať.
- ▶ Keď výrobok chcete definitívne vyradiť z prevádzky, informujte sa v najbližšom recyklačnom stredu alebo u svojho špecializovaného predajcu o príslušných predpisoch týkajúcich sa likvidácie.



- ▶ Výrobok je možné bezplatne zlikvidovať.

Pečlivě si prosím přečtete a dodržujte všechny pokyny, směrnice a varování obsažené v tomto návodu k výrobku, abyste měli jistotu, že výrobek budete vždy správně instalovat, používat a udržívat. Tyto pokyny MUSÍ být uchovány v blízkosti výrobku.

Používáním výrobku tímto potvrzujete, že jste si pečlivě přečetli všechny pokyny, směrnice a varování a že rozumíte podmínkám uvedeným v tomto dokumentu a souhlasíte s nimi. Souhlasíte s používáním tohoto výrobku pouze k určenému účelu a použití a v souladu s pokyny, směrnicemi a varováními uvedenými v tomto návodu k výrobku a v souladu se všemi příslušnými zákony a předpisy. Pokud si nepřečtete a nebudete dodržovat zde uvedené pokyny a varování, může to vést ke zranění vás i ostatních, poškození vašeho výrobku nebo poškození jiného majetku v okolí. Tento návod k výrobku, včetně pokynů, směrnic a varování a související dokumentace může být předmětem změn a aktualizací. Aktuální informace o výrobku naleznete na [documents.dometic.com](http://documents.dometic.com).

## Obsah

1	Bezpečnostní pokyny	86
2	Obsah dodávky	89
3	Použití v souladu s účelem	89
4	Před prvním použitím	90
5	Obsluha	90
6	Záruka	90
7	Likvidace	90

## Související dokumenty



Podrobný návod k obsluze a informace o technických údajích najdete online na adrese [https://documents.dometic.com/?object\\_id=85559](https://documents.dometic.com/?object_id=85559)

## 1 Bezpečnostní pokyny

**Dodržujte také bezpečnostní pokyny a předpisy vydané výrobcem vozidla a autorizovanými servisny.**

### 1.1 Základní bezpečnost



**VÝSTRAHA! Nedodržení těchto varování by mohlo mít za následek smrt nebo vážné zranění.**

#### **Nebezpečí usmrcení elektrickým proudem**

- V případě, že je přístroj viditelně poškozen, nesmíte ho používat.
- Opravy startovacího zdroje směřjí provádět pouze odborníci. Nesprávné opravy mohou způsobit značné nebezpečí.
- Přístroj nerozebírejte.
- Nijak neupravujte ani nepřizpůsobujte žádnou ze součástí.
- Používejte pouze výrobcem doporučené příslušenství a náhradní díly.
- Přístroj nepoužívejte ve vlhkém prostředí ani jej neponořujte do žádné kapaliny. Uchovávejte na suchém místě.

- Vypněte přístroj a odpojte jej od elektrického napájení:
  - Po každém použití
  - Před každým čištěním a údržbou

### Nebezpečí ohrožení zdraví

- Tento přístroj mohou používat děti od 8 let a osoby se sníženými fyzickými, smyslovými nebo duševními schopnostmi nebo s nedostatečnými zkušenostmi a znalostmi, pokud jsou pod dohledem nebo obdržely pokyny týkající se používání přístroje bezpečným způsobem a porozuměly souvisejícím nebezpečím.
- **Elektrické přístroje nejsou hračky pro děti!**  
Výrobek vždy ukládejte a používejte mimo dosah velmi malých dětí.
- Děti musejí být pod dohledem tak, aby si se zařízením nehrály.
- Čištění a běžnou údržbu nesmějí provádět děti bez dozoru.



### POZOR! Nebezpečí poškození

- Před uvedením do provozu porovnejte údaj o napětí na typovém štítku se stávajícím zdrojem napájení.
- Zajistěte, aby jiné předměty **nezpůsobily** zkrat na kontaktech přístroje.
- Dávejte pozor, aby **nikdy** nedošlo ke vzájemnému kontaktu záporného a kladného pólu.
- Nepoužívejte kabel jako rukojeť.

## 1.2 Bezpečnost za provozu přístroje



### NEBEZPEČÍ! Nedodržení těchto varování bude mít za následek smrt nebo vážné zranění.

#### Nebezpečí usmrcení elektrickým proudem

- Nikdy se nedotýkejte odizolovaných vodičů. To platí především pro provoz přístroje při napájení střídavým proudem.
- K tomu, abyste mohli přístroj v případě nebezpečí rychle odpojit od napájecího zdroje střídavého proudu, se musí příslušná zásuvka nacházet v blízkosti přístroje a být snadno dostupná.



### UPOZORNĚNÍ! Nedodržení těchto upozornění by mohlo mít za následek lehké nebo střední zranění.

#### Nebezpečí výbuchu

- Přístroj **nepoužívejte** za těchto podmínek:
  - slané, vlhké nebo mokré prostředí,
  - blízkost agresivních výparů,
  - blízkost hořlavých materiálů,
  - prostředí s nebezpečím výbuchu plynu nebo prachu.
- Startovací zdroj neumísťujte do blízkosti zdrojů tepla (topných těles, přímého slunečního záření, plynových sporáků apod.).
- Když se přístroj používá, nenechávejte jej bez dozoru.

**Nebezpečí usmrcení elektrickým proudem**

- Před spuštěním přístroje se ujistěte, že jsou napájecí kabel a zástrčka suché a že zástrčka není rezavá nebo znečištěná.
- Pokud pracujete na elektrických zařízeních zajistěte, aby byla na blízkou další osoba, která vám může v nouzovém případě pomoci.
- Instalujte kabely tak, aby nemohly být poškozeny ostrými hranami, dveřmi nebo kapotou. **Nevěďte** žádný kabel tak, aby byl silně zalomený. Přivřené kabely mohou mít za následek životu nebezpečné úrazy.
- Neodpojujte žádné kabely, dokud je přístroj ještě v provozu.
- Nikdy nevytahujte zástrčku ze zásuvky tahem za kabel.

**Nebezpečí požáru**

- Aby nedošlo k poškození vnějších ani vnitřních částí, chraňte přístroj před upuštěním, nárazy nebo působením nadměrných sil.
- Startovací zdroj neumísťuje do blízkosti hořlavých materiálů.

**Riziko zranění**

- Při umísťování přístroje se ujistěte, že všechny kabely jsou řádně zajištěny, aby se předešlo jakémukoli nebezpečí zakopnutí.

**POZOR! Nebezpečí poškození**

- Dbejte na to, aby nedošlo k zakrytí vstupů a výstupů vzduchu přístroje.
- Zajistěte dobrou ventilaci.
- Umístěte přístroj na suchém místě chráněném před stříkající vodou.
- Při skladování kabel volně omotejte, těsné omotání může poškodit kabel a vnitřní části.

**1.3 Bezpečnost při manipulaci s bateriemi**

**VÝSTRAHA! Nedodržení těchto varování by mohlo mít za následek smrt nebo vážné zranění.**

**Riziko zranění**

- Baterie mohou obsahovat agresivní a leptavé kyseliny. Zabraňte jakémukoli tělesnému kontaktu s kapalinou z baterie. Potřísníte-li si kůži kapalinou z baterie, příslušnou část těla si důkladně omyjte vodou.  
Při úrazu způsobeném kyselinou ihned vyhledejte lékaře.



**UPOZORNĚNÍ! Nedodržení těchto upozornění by mohlo mít za následek lehké nebo střední zranění.**

**Riziko zranění**

- Při práci s bateriemi na sobě nesmíte mít žádné kovové předměty, jako jsou hodinky nebo prsteny. Olověné baterie mohou generovat zkratové proudy, které mohou způsobit závažné popáleniny.
- Při práci s bateriemi používejte ochranné brýle a ochranný oděv. Když pracujete s bateriemi, nesahejte si do očí.



### Nebezpečí ohrožení zdraví

- Baterie neotvírejte, nepoškozujte a nedovolte, aby kontaminovaly životní prostředí, protože obsahují toxické a pro životní prostředí škodlivé těžké kovy.

### Nebezpečí výbuchu

- Startovací zdroj nikdy nepřipojujte ke zmrzlé nebo defektní baterii. V tomto případě umístěte baterii na místo chráněné před mrazem a vyčkejte, dokud se baterie nepřizpůsobí okolní teplotě.
- V blízkosti motoru nebo baterie nekuřte, nepoužívejte otevřený oheň ani nezpůsobujte jiskření.



### POZOR! Nebezpečí poškození

- Zabraňte pádu kovových součástí na baterii. Mohlo by dojít k jiskření nebo ke zkratování baterie a jiných elektrických součástí.
- Při připojování baterie dbejte na správnou polaritu.
- Dodržujte návody výrobce baterie a výrobce zařízení, nebo výrobce vozidla, ve kterém jsou baterie používány.
- Skladujte jen plně nabitě baterie. Uložené baterie pravidelně dobíjejte.
- Dodržujte uvedenou optimální skladovací teplotu, protože dlouhodobé skladování při vysokých i nízkých teplotách může negativně ovlivnit životnost a provozuschopnost baterie.
- Vyvarujte se hlubokého vybití baterií. Hluboce vybité olovené akumulátory ihned nabijte, aby nedošlo k jejich sulfataci.

## 2 Obsah dodávky

Přehled rozsahu dodávky naleznete zde: obr. **1**, strana 3.

## 3 Použití v souladu s účelem

Tento startovací zdroj má sloužit jako pomocný zdroj ke startování vozidel s 12V akumulátory a benzinovými motory o objemu do 7 litrů nebo dieslovými motory o objemu do 6 litrů (např. v osobních či nákladních vozidlech, motocyklech, lodích, sekačkách na trávu atd.) a k nabíjení nebo provoznímu napájení digitálních mobilních zařízení (např. mobilních telefonů, tabletů, notebooků, fotoaparátů atd.).

Startovací zdroj se hodí k použití doma, v kanceláři, v domácích dílnách nebo v garážích.

Startovací zdroj **není** vhodný pro:

- paralelní zapojení s jinými startovacími zdroji,
- servisní dílny nebo komerční využití.

Tento výrobek je vhodný pouze k určenému účelu a použití v souladu s tímto návodem.

Tento návod poskytuje informace, které jsou nezbytné pro řádnou instalaci a/nebo provoz výrobku. Nedostatečná instalace a/nebo nesprávný provoz či údržba povedou k neuspokojivému výkonu a možné závadě.

Výrobce nepřijímá žádnou odpovědnost za jakékoli zranění nebo poškození výrobku vyplývající z následujícího:

- Nesprávné sestavení nebo připojení včetně nadměrného napětí
- Nesprávná údržba nebo použití jiných náhradních dílů než původních dílů dodaných výrobcem
- Změna výrobku bez výslovného souhlasu výrobce
- Použití k jiným účelům, než jsou popsány v tomto návodu

Společnost Dometic si vyhrazuje právo změnit vzhled a specifikace výrobku.

## 4 Před prvním použitím

- ▶ Před prvním použitím nebo po delším skladování startovací zdroj plně nabijte.

## 5 Obsluha

Postupujte podle obrázku:

- ▶ Zapnutí startovacího zdroje: obr. **2**, strana 3
- ▶ Vypnutí startovacího zdroje: obr. **3**, strana 3
- ▶ Nabítí startovacího zdroje: obr. **4**, strana 4 až obr. **5**, strana 4
- ▶ Použití LED svítilny: obr. **6**, strana 5
- ▶ Nastartování vozidla pomocí startovacího zdroje: obr. **7**, strana 5 až obr. **9**, strana 7
- ▶ Nabíjení přes USB: obr. **10**, strana 8
- ▶ Napájení 12V zařízení: obr. **11**, strana 8
- ▶ Bezdrátové nabíjení: obr. **12**, strana 9

## 6 Záruka

Na výrobek je poskytována záruka v souladu s platnými zákony. Pokud je výrobek vadný, obraťte se na svého prodejce nebo na pobočku výrobce ve vaší zemi (viz [dometic.com/dealer](http://dometic.com/dealer)).

K vyřízení opravy a záruky nezapomeňte spolu s výrobkem odeslat následující dokumenty:

- Kopii účtenky s datem zakoupení,
- Uvedení důvodu reklamace nebo popis vady.

Upozorňujeme, že oprava svépomocí nebo neodborná oprava může ohrozit bezpečnost a vést ke ztrátě záruky.

## 7 Likvidace

### Recyklace obalového materiálu



- ▶ Obalový materiál likvidujte v odpadu určeném k recyklaci.

### Recyklace výrobků s nevyměnitelnými bateriemi, dobíjecími bateriemi nebo světelnými zdroji



- ▶ Pokud výrobek obsahuje nevyměnitelné baterie, dobíjecí baterie nebo světelné zdroje, nemusíte je před likvidací odstraňovat.
- ▶ Pokud budete chtít výrobek definitivně zlikvidovat, informace o příslušném postupu v souladu s platnými předpisy pro likvidaci vám sdělí místní recyklační středisko nebo specializovaný prodejce.



- ▶ Výrobek lze bezplatně zlikvidovat.

A termék mindenkor szakszerű telepítése, használata és karbantartása érdekében kérjük figyelmesen olvassa el az ebben a termék kézikönyvben található utasításokat, irányelveket és figyelmeztetéseket, valamint mindig tartsa be ezeket. Ezt az útmutatót a termék közelében KELL tartani.

A termék használatba vételével Ön kijelenti hogy figyelmesen elolvasta az összes utasítást, irányelvet és figyelmeztetést, valamint megértette és elfogadja az itt leírt szerződési feltételeket. Ön elfogadja, hogy kizárólag a rendeltetésének megfelelő célra és a jelen termék kézikönyvben leírt útmutatásoknak, irányelveknek és figyelmeztetéseknek, valamint a hatályos törvényeknek és szabályozásoknak megfelelően használja ezt a terméket. Az itt leírt utasítások és figyelmeztetések elolvasásának és betartásának elmulasztása saját és mások sérüléséhez, a termék vagy a közelben található más anyagi javak károsodásához vezethet. Ez a termék kézikönyv és a benne található utasítások, irányelvek és figyelmeztetések, valamint a kapcsolódó dokumentációk módosulhatnak és frissülhetnek. Naprakész termékinformációk érdekében kérjük látogasson el a következő honlapra: [documents.dometic.com](https://documents.dometic.com).

## Tartalom

1	Biztonsági útmutatások	91
2	A csomag tartalma	94
3	Rendeltetés szerű használat	94
4	Az első használat előtt	95
5	Üzemeltetés	95
6	Szavatosság	95
7	Ártalmatlanítás	95

## Vonatkozó dokumentumok



A részletes használati útmutatót és a műszaki adatokat online a következő honlapon találhatja meg:  
[https://documents.dometic.com/?object\\_id=85559](https://documents.dometic.com/?object_id=85559)

## 1 Biztonsági útmutatások

**Vegye figyelembe a járműgyártó és a hivatalos szakműhely biztonsági útmutatásait és előírásait.**

### 1.1 Alapvető biztonság



**FIGYELMEZTETÉS!** Ezeknek a figyelmeztetéseknek a figyelmen kívül hagyása súlyos, vagy halálos sérüléshez vezethet.

#### Áramütés miatti veszély

- Ha a készüléken látható sérülések vannak, akkor a készüléket nem szabad üzembe helyezni.
- A segédindítón csak szakember végezhet javításokat. A helytelen javítások jelentős veszélyeket okozhatnak.
- Ne szerelje szét a készüléket.
- Semmilyen módon nem módosítsa, vagy ne változtassa meg egyik komponenst sem.
- Kizárólag a gyártó által engedélyezett tartozékokat és cserealkatrészeket használja.

- Ne használja a készüléket nedves körülmények között, és ne merítse bele semmilyen folyadékba. Száraz helyen tárolja.
- Kapcsolja ki a készüléket és válassza le a tápellátásról:
  - Minden használat után
  - Minden tisztítás és ápolás előtt

### Egészségkárosodás veszélye

- A készüléket 8 év feletti gyermekek, valamint korlátozott fizikai, érzékelési és mentális képességű, illetve megfelelő tapasztalattal és tudással nem rendelkező személyek csak felügyelet mellett, illetve a készülék biztonságos használatát és az abból eredő veszélyeket megértve használhatják.
- **Az elektromos berendezések nem játékszerek.** Úgy tárolja és használja a készüléket, hogy a kisgyermekek ne férhessenek hozzá.
- A gyermekeket felügyelni kell annak érdekében, hogy ne játsszanak a készülékkel.
- A tisztítást és a felhasználói karbantartást felügyelet nélküli gyermekek nem végezhetik.



### FIGYELEM! Károsodás veszélye

- Üzembe helyezés előtt hasonlítsa össze a feszültségadatokat az adattáblán a megadott energiaellátással.
- Ügyeljen arra, hogy más tárgyak **ne** okozhassanak rövidzárlatot a készülék érintkezőinél.
- Ügyeljen arra, hogy a negatív és pozitív pólusok **soha** ne érintkezzenek egymással.
- Ne használja a kábeleket fogantyúként.

## 1.2 Biztonság a készülék üzemeltetése során



**VESZÉLY! Ezeknek a figyelmeztetéseknek a figyelmen kívül hagyása súlyos vagy halálos sérüléshez vezet.**

### Áramütés miatti veszély

- Soha ne fogjon meg pusztán kézzel csupasz vezetőket. Ez mindenekelőtt a váltakozó áramú hálózatról történő üzemeltetés során érvényes.
- Annak érdekében, hogy a készüléket veszély esetén el lehessen választani a váltakozó áramú hálózatról, a dugaszolóaljzatnak a készülék közelében és könnyen hozzáférhetőnek kell lennie.



**VIGYÁZAT! Ezeknek a felhívásoknak a figyelmen kívül hagyása könnyű vagy mérsékelt sérüléshez vezethet.**

### Robbanásveszély

- Az alábbi körülmények között **ne** üzemeltesse a készüléket:
  - sótartalmú, nedves vagy vizes környezetben
  - korrozív hatású gőzök közelében
  - éghető anyagok közelében
  - Olyan területeken, ahol gáz-, vagy porrobbanás történhet.

- Ne helyezze a segédindítót hőforrások közelébe (fűtés, közvetlen napsugárzás, gázsütő, stb.).
- Használat közben soha ne hagyja felügyelet nélkül a készüléket.

### Áramütés miatti veszély

- A készülék beindítása előtt győződjön meg arról, hogy a kábel és a dugasz száraz, nem rozsdás és nincsenek rajta szennyeződések.
- Ha elektromos berendezéseken dolgozik, biztosítsa, hogy legyen valaki a közelben, aki vészhelyzetben segítséget nyújthat.
- A vezetékeket úgy vezesse, hogy azokat éles peremek, ajtók vagy motorháztetők ne sérthessék meg. **Ne** vezesse a kábelt élesen megtörve. Becsípódott kábelek életveszélyes sérüléseket okozhatnak.
- Ne oldjon le kábeleket, ha a készülék még üzemel.
- Soha ne húzza ki a csatlakozódugót a kábelnél fogva az aljzatból.

### Tűzveszély

- A külső és belső alkatrészek sérülésének elkerülése érdekében ne ejtse le, ne üsse meg, és ne fejtse ki túlzott erőt a készülékre.
- Ne helyezze a segédindítót gyúlékony anyagok közelébe.

### Sérülés kockázata

- A készülék pozicionálásakor az elbotlásveszély minden formájának elkerülése érdekében gondoskodjon a kábelek megfelelő rögzítéséről.



### FIGYELEM! Károsodás veszélye

- Ügyeljen arra, hogy a készülék levegőbevezető és kivezető nyílásai ne legyenek elfedve.
- Gondoskodjon a megfelelő szellőzésről.
- A készüléket száraz és fröccsenő víz ellen védett helyen állítsa fel.
- Tároláskor lazán tekerje fel a kábelt, a szoros feltekerés károsíthatja a kábelt és a belső alkatrészeket.

## 1.3 Biztonság az akkumulátorok kezelésénél



**FIGYELMEZTETÉS! Ezeknek a figyelmeztetéseknek a figyelmen kívül hagyása súlyos, vagy halálos sérüléshez vezethet.**

### Sérülés kockázata

- Az akkumulátorok agresszív és maró savakat tartalmaznak. Kerülje az akkumulátorfolyadékkal történő bármilyen testi kontaktust. Az akkumulátorfolyadék bőrre kerülése esetén bő vízzel alaposan mossa le a bőrt. Savak által okozott sérülések esetén feltétlenül menjen orvoshoz.



**VIGYÁZAT! Ezeknek a felhívásoknak a figyelmen kívül hagyása könnyű vagy mérsékelt sérüléshez vezethet.**

### Sérülés kockázata

- Az akkumulátorokkal végzendő munkák során ne viseljen fém tárgyakat, például órát vagy gyűrűt.  
Az ólomsavas akkumulátorok súlyos égést okozó rövidzárlati áramokat generálhatnak.
- Akkumulátoroknál végzendő munkák során használjon védőszemüveget és viseljen védőruházatot. Akkumulátoroknál végzett munkák során ne érintse meg a szemét.

### Egészségkárosodás veszélye

- Ne nyissa fel vagy rongálja meg az akkumulátorokat, és ne engedje, hogy azok a környezetbe kerüljenek, mivel mérgező és környezetkárosító nehézfémeket tartalmaznak.

### Robbanásveszély

- Ne próbálkozzon fagyott, vagy meghibásodott akkumulátor segédindításával. Ilyen esetben az akkumulátort fagymentes helyen helyezze el, és várjon addig, amíg az akkumulátor át nem vette a környezeti hőmérsékletet.
- Ne dohányozzon, ne használjon nyílt lángot, és ne okozzon szikrát a motor vagy az akkumulátor közelében.



### FIGYELEM! Károsodás veszélye

- Akadályozza meg, hogy az akkumulátorra fémes alkatrészek eshessenek. Ez szikrát generálhat, vagy az akkumulátort és más elektromos alkatrészeket rövidre zárhat.
- A csatlakoztatásnál vegye figyelembe a megfelelő polaritást:
- Kövesse az akkumulátorgyártó és az akkumulátort használó berendezés vagy jármű gyártójának útmutatásait.
- Csak teljesen feltöltött akkumulátorokat tároljon. Rendszeresen töltsse fel a tárolt akkumulátorokat.
- Tartsa be a megadott optimális tárolási hőmérsékletet, mivel a magas és alacsony hőmérsékleten végzett hosszú távú tárolás ronthatja az akkumulátor élettartamát és teljesítményét.
- Kerülje az akkumulátorok mélylemerülését. A mélylemerült ólomakkumulátorokat a szulfátosodás elkerülése érdekében azonnal töltsse fel.

## 2 A csomag tartalma

A csomag tartalmának áttekintését lásd: **1**. ábra, 3. oldal.

## 3 Rendeltetészerű használat

A segédindító 12 V-os akkumulátorral és legfeljebb 7 literes benzinmotorral vagy 6 literes dízelmotorral rendelkező járművek (pl. személygépkocsik, teherautók, motorkerékpárok, csónakok, fűnyírók stb.) áthidalására, valamint digitális mobilkészülékek (pl. mobiltelefonok, táblagépek, laptopok, fényképezőgépek stb.) töltésére vagy üzemeltetésére alkalmas.

A segédindító otthoni, irodai, háztartási műhelyekben vagy garázsokban történő használatra alkalmas.

A segédindító a következő célokra **nem** alkalmas:

- Párhuzamos csatlakoztatás más segédindítókkal
- Szervizműhelyek vagy kereskedelmi felhasználás

Ez a termék az itt leírt utasításoknak megfelelő rendeltetésszerű használatra alkalmas.

Ez a kézikönyv olyan információkat nyújt, amelyek a termék szakszerű telepítéséhez és/vagy üzemeltetéséhez szükségesek. A hibás telepítés és/vagy a szakszerűtlen üzemeltetés vagy karbantartás elégtelen teljesítményhez és potenciálisan meghibásodáshoz vezethet.

A gyártó nem vállal felelősséget a termék olyan károsodásáért, vagy sérülésekért, amelyek a következőkre vezethetők vissza:

- Hibás összeszerelés vagy csatlakoztatás, ideértve a túlfeszültséget is
- Helytelen karbantartás, vagy a gyártó által szállított eredeti cserealkatrészekről eltérő cserealkatrészek használata
- A termék kifejezett gyártói engedély nélküli módosítása
- Az útmutatóban leírt céloktól eltérő felhasználás

A Dometic fenntartja a termék megjelenésének és specifikációjának módosítására vonatkozó jogát.

## 4 Az első használat előtt

- ▶ Első használat előtt vagy hosszabb tárolás után addig töltsa a segédindítót, amíg teljesen fel nem töltődik.

## 5 Üzemeltetés

Az ábrának megfelelően járjon el:

- ▶ A segédindító bekapcsolása: **2**. ábra, 3. oldal
- ▶ A segédindító kikapcsolása: **3**. ábra, 3. oldal
- ▶ A segédindító töltése: **4**. ábra, 4. oldal – **5**. ábra, 4. oldal
- ▶ A LED zseblámpa használata: **6**. ábra, 5. oldal
- ▶ Járművek segédindítása: **7**. ábra, 5. oldal – **9**. ábra, 7. oldal
- ▶ Töltés USB-n keresztül: **10**. ábra, 8. oldal
- ▶ 12 V-os eszközök üzemeltetése: **11**. ábra, 8. oldal
- ▶ Vezeték nélküli töltés: **12**. ábra, 9. oldal

## 6 Szavatosság

A termékre a törvény szerinti szavatossági időszak érvényes. Amennyiben a termék meghibásodott, lépjen kapcsolatba a kiskereskedővel, vagy a gyártó helyi képviselőjével (lásd: [dometic.com/dealer](http://dometic.com/dealer)).

A javításhoz, illetve a garancia intézéséhez a következő dokumentumokat kell mellékelnie a termék beküldésekor:

- A számla vásárlási dátummal rendelkező másolatát
- A reklamáció okát vagy a hibát tartalmazó leírást

Vegye figyelembe, hogy az önkezü javítás vagy a nem szakszerű javítás biztonsági következményekkel járhat, és érvénytelenítheti a szavatosságot.

## 7 Ártalmatlanítás

### Csomagolóanyagok újrahasznosítása



- ▶ A csomagolóanyagot lehetőleg a megfelelő újrahasznosítható hulladékokhoz tegye.

**Nem cserélhető elemeket, akkumulátorokat vagy fényforrásokat tartalmazó termékek újrahasznosítása**

- ▶ Ha a termék nem cserélhető elemeket, akkumulátorokat vagy fényforrásokat tartalmaz, azokat nem kell eltávolítani az ártalmatlanítás előtt.
- ▶ A termék végleges üzemen kívül helyezése esetén tájékozódjon a legközelebbi újrahasznosító központban vagy szakkereskedőjénél a vonatkozó ártalmatlanítási előírásokról.
- ▶ A termék ingyenesen ártalmatlanítható.





يُرجى قراءة هذه التعليمات، والإرشادات، والتحذيرات الواردة في دليل المنتج المشار إليه واتباعها بعناية للتأكد من تركيب المنتج، واستخدامه، وصيانته بشكل صحيح في جميع الأوقات. يجب أن تُحفظ هذه التعليمات مع هذا المنتج.

باستخدام هذا المنتج، فإنك تؤكد بمقتضى ذلك أنك قد قرأت إخلاء المسؤولية المشار إليها، وكافة التعليمات، والإرشادات، والتحذيرات بعناية وأنك تفهم الشروط والأحكام وتوافق على الالتزام بها على النحو المنصوص عليه هنا. كما توافق على استخدام هذا المنتج فقط للغرض والاستعمال المقصود وفقاً للتعليمات، والإرشادات، والتحذيرات على النحو المنصوص عليه في دليل المنتج المشار إليه وكذلك وفقاً لجميع القوانين واللوائح المعمول بها. قد يؤدي عدم قراءة التعليمات والتحذيرات المنصوص عليها في هذه الوثيقة واتباعها إلى حدوث إصابة لك وللآخرين أو تلف منتجك أو تلف الممتلكات الأخرى الموجودة بالقرب منه. قد يخضع دليل المنتج المشار إليه، بما فيه من تعليمات وإرشادات وتحذيرات، والوثائق ذات الصلة للتغيير والتحديث. للحصول على أحدث معلومات عن المنتج، يُرجى زيارة [documents.dometic.com](http://documents.dometic.com)

## المحتويات

97	1	إرشادات السلامة
100	2	محتويات التسليم
100	3	الاستخدام المقصود
100	4	قبل الاستخدام الأول
100	5	الاستخدام
101	6	الضمان
101	7	التخلص من الجهاز

## وثائق ذات صلة

يمكنك الحصول على دليل التشغيل المفصل والمعلومات الخاصة بالبيانات الفنية عبر الإنترنت على الموقع [https://documents.dometic.com/?object\\_id=85559](https://documents.dometic.com/?object_id=85559)



## 1 إرشادات السلامة

يجب مراعاة إرشادات وشروط السلامة الصادرة عن الشركة المصنعة للمركبة وورش العمل المعتمدة.

### 1.1 السلامة العامة

**تحذير! عدم الالتزام بهذه التحذيرات قد يسفر عنه الوفاة أو التعرض لإصابات خطيرة.**

#### خطر التعرض إلى الصعق الكهربائي



- لا تقم بتشغيل الجهاز في حالة وجود آثار تلف واضحة به.
- لا يجوز إصلاح جهاز بدء التشغيل إلا بواسطة فني مؤهل. يمكن أن تؤدي الإصلاحات غير السليمة إلى حدوث مخاطر بالغة.
- لا تفكك الجهاز.
- لا تقم بتعديل أو تكييف أي من المكونات بأي شكل من الأشكال.
- استخدم الملحقات وقطع الغيار الموصى بها من الشركة المصنعة فقط.
- لا تستخدم الجهاز في ظروف رطبة أو غمره في أي سائل. التخزين في مكان جاف.
- أوقف تشغيل الجهاز وافصله عن مصدر الطاقة:
  - بعد كل استخدام
  - قبل كل تنظيف وصيانة

## المخاطر الصحية

• يمكن استخدام هذا الجهاز من قِبل الأطفال الذين تبلغ أعمارهم 8 سنوات وما فوق، وكذلك من قِبل الأشخاص الذين يعانون من ضعف القدرات الجسدية أو الحسية أو العقلية أو نقص الخبرة والمعرفة، في حال الإشراف عليهم أو تلقيهم إرشادات الاستخدام الآمن للجهاز وإدراك المخاطر الناتجة.

## • الأجهزة الكهربائية ليست ألعاباً للأطفال.

احتفظ بالجهاز واستخدمه دائمًا بعيدًا عن متناول الأطفال الصغار.

• يجب الإشراف على الأطفال للتأكد من عدم لعبهم بالجهاز.

• لا يُسمح للأطفال القيام بأعمال التنظيف والصيانة دون إشراف.

## تنبيه! خطر التلف



قبل بدء التشغيل، تحقق من أن مواصفات الجهد الكهربائي الموجودة على لوحة البيانات تتطابق مع مواصفات مصدر الطاقة.

• تأكد من أن الأجسام الأخرى لا يمكن أن تسبب عطل في وصلات الجهاز.

• عليك ضمان عدم تلامس القطبين السالب والموجب على الإطلاق.

• لا تستخدم الكابلات على أنها مقبض.

## 1.2 السلامة عند تشغيل الجهاز

**خطر!** إن عدم الالتزام بهذه التحذيرات سيؤدي إلى الوفاة أو حدوث إصابات خطيرة.

## خطر التعرض إلى الصعق الكهربائي



• لا تلمس الكابلات المكشوفة بيدين عاريتين. ينطبق هذا بشكل خاص عند تشغيل الجهاز من مصدر طاقة تيار متردد.

• من أجل فصل الجهاز من مصدر طاقة التيار المتردد بسرعة، يجب أن يكون المقبض قريبًا من الجهاز ويمكن الوصول إليه بسهولة.

احتراس! إن عدم الالتزام بهذه التنبيهات يمكن أن يؤدي إلى حدوث إصابات بسيطة أو متوسطة.

## خطر الانفجار



• عدم تشغيل الجهاز في الظروف التالية:

– في بيئات بها نسبة عالية من الملح أو الببلل أو الرطوبة

– بالقرب من أبخرة مسببة للتآكل

– بالقرب من مواد قابلة للاشتعال

– في المناطق التي يوجد فيها خطر انفجار الغاز أو الغبار

• عدم وضع جهاز بدء التشغيل بالقرب من مصادر الحرارة (السخانات، أشعة الشمس المباشرة، أفران الغاز والخ).

• عدم ترك الجهاز دون مراقبة عند استخدامه.

## خطر التعرض إلى الصعق الكهربائي

• قبل بدء تشغيل الجهاز، عليك التأكد من جفاف كابل الطاقة والقابس: كما يجب أن يكون القابس خالي من الصدا والانساختات.

• إذا كنت تؤدي عملاً على أنظمة كهربائية، تأكد من وجود شخص بالقرب منك يمكنه مساعدتك في حالات الطوارئ.

• يجب تمييز الكابلات بشكل ألا تتعرض للتلف عن طريق الحواف الحادة أو الأبواب أو الغطاء.

لا تمد أي كابل بشكل يكون ملتويًا بشدة. يمكن أن تؤدي الكابلات التالفة إلى حدوث إصابات خطيرة.

• لا تفصل أي كابلات عندما يكون الجهاز قيد الاستخدام.

• تجنب مطلقاً فصل القابس من المقبس عن طريق شده من كابل الطاقة.

### خطر حريق

• لا تعرض الجهاز للسقوط أو للصدمات أو استخدام قوة مفرطة عليه، وذلك لتجنب تلف الأجزاء الخارجية والداخلية.

• عدم وضع جهاز بدء التشغيل بالقرب من مواد قابلة للاشتعال.

### خطر حدوث إصابات

• عند وضع الجهاز، تأكد من أن جميع الكابلات مؤمنة بشكل مناسب، من أجل تجنب أي خطر

للتعثر.

### تنبيه! خطر التلف



• تأكد من عدم تغطية مداخل ومخارج الهواء بالجهاز.

• تأكد من وجود تهوية جيدة.

• قم بتركيب الجهاز في مكان جاف، حيثما يكون محمياً من رذاذ المياه.

• قم بلف الكابل بشكل غير محكم عند التخزين، فقد يؤدي اللف المحكم إلى تلف الكابل والأجزاء

الداخلية.

### 1.3 احتياطات السلامة عند التعامل مع البطاريات

تحذير! عدم الالتزام بهذه التحذيرات قد يسفر عنه الوفاة أو التعرض لإصابات خطيرة.

#### خطر حدوث إصابات



• قد تحتوي البطاريات على أحماض كاوية وعذائية. تجنب ملامسة سوائل البطارية لجسمك. إذا لامس جلدهك سائل البطارية، اغسل المنطقة من جسمك جيداً بالماء.

وفي حالة حدوث أي إصابات نتيجة لملامسة الأحماض، اتصل بالطبيب فوراً.

احتراس! إن عدم الالتزام بهذه التنبيهات يمكن أن يؤدي إلى حدوث إصابات بسيطة أو متوسطة.

#### خطر حدوث إصابات



• عند التعامل مع البطاريات، تجنب ارتداء أي أجسام معدنية مثل الساعات أو الخواتم. قد تتسبب بطاريات الرصاص الحمضية في حدوث ماس كهربائي، مما قد يؤدي إلى حدوث

إصابات بالغة.

• احرص على ارتداء نظارات وملابس واقية عند التعامل مع البطاريات. لا تلمس عينيك في أثناء

العمل على البطاريات.

#### المخاطر الصحية

• لا تفتح البطاريات أو تتلفها أو تسمح بدخولها إلى البيئة، لأنها تحتوي على معادن ثقيلة سامة

وضارة بالبيئة.

#### خطر الانفجار

• لا تحاول أبداً بدء تشغيل أو شحن بطارية مجمدة أو تالفة. ضع البطارية في منطقة خالية من الصقيع وانتظر حتى تتكيف البطارية مع درجة الحرارة

المحيطة.

• لا تدخن أو تستخدم لهباً مكشوفاً أو تتسبب بتوليد شرر بالقرب من المحرك أو البطارية.

### تنبيه! خطر التلف



• تجنب سقوط أي أجسام معدنية على البطارية. لأن هذا الأمر يمكن أن يتسبب في توليد شرارات

أو حدوث ماس كهربائي بالبطارية وبغيرها من الأجزاء الكهربائية.

• تأكد من صحة القطبية عند توصيل البطارية.

- اتباع تعليمات الشركة المصنعة للبطاريات وكذلك تعليمات الشركة المصنعة للنظام أو المركبة التي تُستخدم فيها البطارية.
- حَزْنُ البطاريات المشحونة بالكامل فقط. أعد شحن البطاريات المخزنة بشكل منتظم.
- عليك مراعاة درجة حرارة التخزين المثلى المحددة، لأن التخزين طويل الأجل في درجات حرارة عالية ومنخفضة، يمكن أن يضعف عمر الخدمة وأداء البطارية.
- تجنب التفريغ العميق للبطاريات. أعد شحن بطاريات الرصاص المفرغة بعمق على الفور لتجنب الكبريتات.

## 2 محتويات التسليم

الحصول على نظرة عامة على نطاق التسليم، انظر شكل **1**، صفحة 3

## 3 الاستخدام المقصود

تم تصميم جهاز بدء التشغيل لاستخدامه في توصيل المركبات التي تعمل ببطاريات 12 فولت وبمحرركات بزين حتى سعة 7 لتر أو محركات ديزل سعة 6 لترات (مثل السيارات، الشاحنات، الدرجات النارية، القوارب، جزازات العشب وإلخ) وكذلك لشحن أو تشغيل الأجهزة المحمولة الرقمية (مثل الهواتف المحمولة، الأجهزة اللوحية، أجهزة الكمبيوتر المحمولة، الكاميرات وإلخ).

جهاز بدء التشغيل مناسب للاستخدام في المنزل أو المكتب أو ورش العمل المنزلية أو الكراجات.

إن جهاز بدء التشغيل غير مناسب لـ:

• اتصال متوازي مع أجهزة بدء تشغيل أخرى

• ورش الخدمة أو الاستخدام التجاري

يناسب هذا المنتج الغرض والاستعمال المقصود منه فقط وفقاً لهذه التعليمات.

يوفر دليل التشغيل هذا معلومات ضرورية للتركيب و/أو التشغيل الصحيح للمنتج. سيؤدي سوء التركيب و/أو التشغيل الخاطئ والصيانة غير الصحيحة إلى أداء غير مرضي وعطل محتمل.

لا تتحمل الشركة المصنعة أي مسؤولية عن أي ضرر أو تلف بالمنتج ناتج عن:

- عملية التجميع أو التوصيل غير الصحيحة بما في ذلك الجهد الزائد
  - صيانة غير صحيحة أو استخدام قطع غيار غير أصلية وغير مقدمة من الشركة المصنعة
  - إجراء تعديلات على المنتج دون حصول على إذن صريح من الشركة المصنعة
  - الاستخدام في أغراض أخرى خلاف الأغراض الموضحة في هذا الدليل
- تحتفظ شركة Dometic بالحق في تغيير شكل المنتج ومواصفاته.

## 4 قبل الاستخدام الأول

➤ اشحن جهاز بدء التشغيل قبل الاستخدام الأول أو بعد التخزين لمدة طويلة حتى يتم شحنه بالكامل.

## 5 الاستخدام

اتبع الخطوات التالية:

- تشغيل جهاز بدء التشغيل: شكل **2**، صفحة 3
- إيقاف تشغيل بدء جهاز التشغيل: شكل **3**، صفحة 3
- شحن جهاز بدء التشغيل: شكل **4**، صفحة 4 إلى شكل **5**، صفحة 4
- استخدام ضوء LED: شكل **6**، صفحة 5
- جهاز بدء التشغيل للمركبات: شكل **7**، صفحة 5 إلى شكل **9**، صفحة 7
- الشحن عن طريق منفذ USB: شكل **10**، صفحة 8
- تشغيل أجهزة 12 فولت: شكل **11**، صفحة 8
- الشحن اللاسلكي: شكل **12**، صفحة 9

**6 الضمان**

يتم تطبيق فترة الضمان القانونية. إذا كان المنتج معيباً، يرجى الاتصال ببائع التجزئة أو فرع الشركة المصنعة في بلدك (انظر -dome-tic.com/dealer).

لتنفيذ إجراءات الإصلاح والضمان، يجب إرفاق المستندات التالية مع المنتج:

- نسخة من الفاتورة مع تاريخ الشراء
  - سبب الشكوى أو وصف للعطل
- عليك الحذر من أن الإصلاح الذاتي أو غير الاحترافي قد يؤدي إلى عواقب تتعلق بالسلامة وإلغاء الضمان.

**7 التخلص من الجهاز****إعادة تدوير مواد التغليف**

➤ ضع مواد التغليف في الصناديق المناسبة الخاصة بالنفايات القابلة لإعادة التدوير قدر الإمكان.

**إعادة تدوير المنتجات المزودة بطاريات غير قابلة للاستبدال أو بطاريات قابلة لإعادة الشحن أو بمصادر الإضاءة**

- إذا كان المنتج يحتوي على أي بطاريات غير قابلة للاستبدال أو بطاريات قابلة لإعادة الشحن أو على مصادر الإضاءة، فلا داعي لإزالتها قبل التخلص منها.
- إذا كنت ترغب في التخلص من المنتج نهائياً، فاطلب من مركز إعادة التدوير المحلي أو التاجر المتخصص الحصول على تفاصيل حول كيفية القيام بذلك وفقاً للوائح التخلص المعمول بها.
- يمكن التخلص من المنتج مجاناً.







**dometic.com**

---

**YOUR LOCAL  
DEALER**

**[dometic.com/dealer](https://dometic.com/dealer)**

**YOUR LOCAL  
SUPPORT**

**[dometic.com/contact](https://dometic.com/contact)**

**YOUR LOCAL  
SALES OFFICE**

**[dometic.com/sales-offices](https://dometic.com/sales-offices)**

---