

↔ DOMETIC

# POWER & CONTROL PORTABLE BATTERY PACK



PLB40

<b>EN</b>	<b>Portable lithium iron phosphate battery pack</b> Operating manual . . . . .	5
<b>FR</b>	<b>Batterie lithium fer phosphate portable</b> Notice d'utilisation . . . . .	19
<b>ES</b>	<b>Batería de litio-ferrofosfato portátil</b> Instrucciones de uso . . . . .	34

 <b>WARNING</b>
Cancer and Reproductive Harm <a href="http://www.P65Warnings.ca.gov">www.P65Warnings.ca.gov</a>

© 2021 Dometic Group. The visual appearance of the contents of this manual is protected by copyright and design law. The underlying technical design and the products contained herein may be protected by design, patent or be patent pending. The trademarks mentioned in this manual belong to Dometic Sweden AB. All rights are reserved.

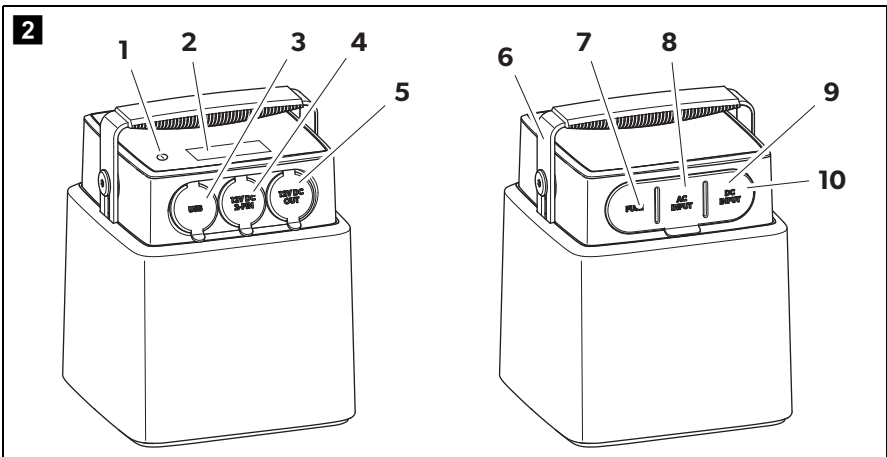
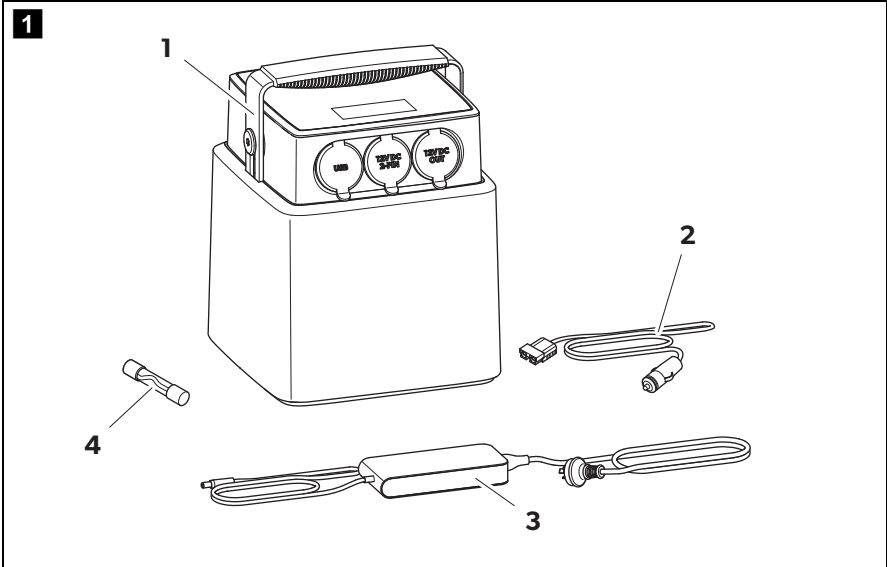

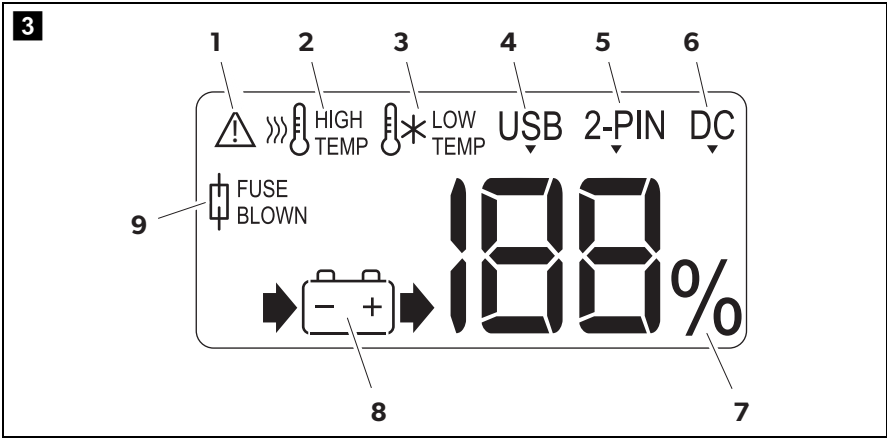

Please read these instructions carefully and follow all instructions, guidelines, and warnings included in this product manual in order to ensure that you install, use, and maintain the product properly at all times. These instructions **MUST** stay with this product.

By using the product, you hereby confirm that you have read all instructions, guidelines, and warnings carefully and that you understand and agree to abide by the terms and conditions as set forth herein. You agree to use this product only for the intended purpose and application and in accordance with the instructions, guidelines, and warnings as set forth in this product manual as well as in accordance with all applicable laws and regulations. A failure to read and follow the instructions and warnings set forth herein may result in an injury to yourself and others, damage to your product or damage to other property in the vicinity. This product manual, including the instructions, guidelines, and warnings, and related documentation, may be subject to changes and updates. For up-to-date product information, please visit [documents.dometic.com](http://documents.dometic.com), [dometic.com](http://dometic.com).

## Table of contents

1	Explanation of symbols . . . . .	5
2	General safety instructions . . . . .	6
3	Scope of delivery . . . . .	8
4	Intended use . . . . .	8
5	Technical description . . . . .	9
6	Using the appliance . . . . .	11
7	Troubleshooting . . . . .	14
8	Maintaining and cleaning the product. . . . .	16
9	Limited warranty . . . . .	16
10	Disposal . . . . .	17
11	Technical data . . . . .	17

## 1 Explanation of symbols



**WARNING!**

**Safety instruction:** Indicates a hazardous situation that, if not avoided, could result in death or serious injury.



**CAUTION!**

**Safety instruction:** Indicates a hazardous situation that, if not avoided, could result in minor or moderate injury.

**NOTICE!**

Indicates a situation that, if not avoided, can result in property damage.

## 2 General safety instructions

The manufacturer accepts no liability for damage in the following cases:

- Damage to the product resulting from mechanical influences and incorrect connection voltage
- Alterations to the product without express permission from the manufacturer
- Use for purposes other than those described in the operating manual

The declaration of conformity can be requested from the manufacturer (contact information on the back).

Note the following basic safety information when using electrical devices to protect against:

- Electric shock
- Fire hazards
- Injury

### 2.1 General safety

**WARNING! INSTRUCTIONS PERTAINING TO RISK OF FIRE, ELECTRIC SHOCK, OR INJURY TO PERSONS.**

- Only use the device as intended.
- Disconnect the device from the mains
  - Before cleaning and maintenance
  - After use
  - Before changing a fuse
- To reduce risk of damage to the electric plug and cord, pull the plug rather than the cord when disconnecting the device.
- Do not use a device that is damaged or modified. Damaged or modified devices may exhibit unpredictable behavior resulting in fire, explosion or risk of injury.
- Do not operate the device with a damaged cord or plug, or a damaged output cable.

- Do not disassemble the device, take it to a qualified service person when service or repair is required. Incorrect reassembly may result in a risk of fire or electric shock.
- To reduce the risk of electric shock, unplug the device from the outlet before attempting any instructed servicing.
- Do not expose to liquid, vapor, rain, sleet, snow or the like.
- The device shall be stored indoors and protected from the elements.
- Never smoke or allow a spark or flame in vicinity of battery or engine.
- When charging the device, work in a well ventilated area and do not restrict ventilation in any way.
- Do not expose the device to fire or excessive temperature. Exposure to fire or temperature above 130 °C (266 °F) may cause explosion.
- **Electrical devices are not toys.**  
Always keep and use the device out of the reach of children.
- Children must be supervised to ensure that they do not play with the device.



#### **NOTICE! MATERIAL DAMAGE.**

- Do not insert foreign objects into the output or input terminals.
- Do not put fingers or hands into the device.
- Do not attempt to replace the internal battery cells.
- Before using for the first time, charge your battery pack using one of the methods described in chapter “Charging the lithium iron phosphate battery pack” on page 12.
- Before using the device for the first time, check that the voltage specification on the rating plate matches that of the power supply.
- Never pull on the power cord to unplug the device from the power socket.
- Store the device in a dry and cool place.

## **2.2 Operating the device safely**



#### **WARNING! INSTRUCTIONS PERTAINING TO RISK OF FIRE, ELECTRIC SHOCK, OR INJURY TO PERSONS.**

- Only use the charger supplied to charge the device. Use of an attachment not recommended or sold by the manufacturer may result in a risk of fire, electric shock, or injury to persons.

- The power socket to which the device is connected must be close by and easily accessible.



### **CAUTION! FIRE AND/OR EXPLOSION HAZARD.**

- Do **not** operate the device
  - In the vicinity of corrosive fumes
  - In the vicinity of combustible materials
  - In areas where there is a danger of explosions
- Do **not** place the device next to heat sources such as fires.
- Place the device in a shady place. Avoid direct sun exposure in hot and humid surroundings for a proper usage.



### **NOTICE! MATERIAL DAMAGE.**

- Do not disconnect any cables when the device is still in use.
- Only use the device in upright position.

## **3 Scope of delivery**

No. in fig. 1, page 3	Description
1	Portable lithium iron phosphate battery pack
2	DC charge cable
3	AC power supply unit
4	2x DC Fuse

## **4 Intended use**

The portable lithium iron phosphate battery pack is for use in camping application. It comes with four outlets to power devices like tablet, mobile phone, portable fridge/freezer etc.

The battery pack is suitable for

- the connection to 12 V appliances with low power consumption e.g. small inverters up to 150 W,
- the connection to a laptop with an additional 150 W inverter connected to the 12 V DC connection socket output.



It is not allowed

- to use the battery pack as a starter battery for a vehicle,
- to use two battery packs in parallel connection.

This product is only suitable for the intended purpose and application in accordance with these instructions.

This manual provides information that is necessary for proper installation and/or operation of the product. Poor installation and/or improper operating or maintenance will result in unsatisfactory performance and a possible failure.

The manufacturer accepts no liability for any injury or damage to the product resulting from:

- Incorrect assembly or connection, including excess voltage
- Incorrect maintenance or use of spare parts other than original spare parts provided by the manufacturer
- Alterations to the product without express permission from the manufacturer
- Use for purposes other than those described in this manual

Dometic reserves the right to change product appearance and product specifications.

## 5 Technical description

The portable lithium iron phosphate battery pack (LiFePO<sub>4</sub>) enables mobile power supply for portable refrigeration, USB devices and small inverters up to 150 W continuous output.

A DC consumer unit (e.g. a portable refrigeration) can be simultaneously supplied with power while the lithium iron phosphate battery is being charged via the power supply unit.

The housing is shock, heat and UV resistant.

The lithium iron phosphate battery can be charged in three ways:

- via the supplied AC/DC charger on the AC mains (max. 8 A)
- via DC connection through vehicle alternator (max. 8 A)
- via DC connection through solar panel

The device has the following protective functions:





- Overtemperature, undertemperature protection
- Overvoltage protection







- Undervoltage protection
- Overcurrent protection
- Short circuit protection
- Incorrect polarity protection

## 5.1 Connections and display

No. in fig. <b>2</b> , page 3	Description
1	Power button
2	Display (LCD)
3	2 x USB socket (5 V, max. 4.2 A overall)
4	12 V $\overline{=}$ 2-pin connection output to portable refrigeration
5	12 V $\overline{=}$ heavy duty connection socket output for portable refrigeration and 12 V appliances
6	Adjustable handle
7	2x fuse holder
8	AC/DC adapter input socket
9	DC/DC Anderson™ SB™ input socket
10	Reset button (beneath the cap)

## 5.2 Display

No. in fig. <b>3</b> , page 4	Description
1	 A failure occurred (chapter “Troubleshooting” on page 14).
2	 See chapter “Troubleshooting” on page 14.
3	 See chapter “Troubleshooting” on page 14.
4	 The battery pack supplies energy to an USB device.

No. in fig. <b>3</b> , page 4		Description
5		The battery pack supplies energy to a device connected to the 2-PIN output.
6		The battery pack supplies energy to a device connected to the DC output.
7		State of charge as a percentage
8		Battery is being discharged
		Battery is being charged
		Battery is being charged and discharged at the same time
9		See chapter “Troubleshooting” on page 14.

## 6 Using the appliance



### 6.1 Before first use

- ▶ Before first use or storing plug the battery pack into the wall charger until it is fully charged.
- ▶ Observe the information given in chapter “Charging the lithium iron phosphate battery pack” on page 12.

### 6.2 Starting and switching off

#### Starting the lithium iron phosphate battery pack

- ▶ Press the power button (fig. **2** 1, page 3) for at least 3 seconds to start the device.
- ✓ The device emits 2 beeps.

- ✓ The display shows the operational status:
  - ▶ : the lithium iron phosphate battery is being charged
  - ▶: the lithium iron phosphate battery is being discharged
  - : the lithium iron phosphate battery is on idle mode
- ✓ The display switches off automatically after 1 minute.

### Switching the display on

- ▶ Press the power button (fig. **2** 1, page 3) briefly to switch on the display.

### Switching off the lithium iron phosphate battery pack

The battery pack switches off automatically after 24 hours if no load and no charger are connected.

- ▶ Press the power button (fig. **2** 1, page 3) for at least 3 seconds to switch the device off.
- ✓ The device emits 1 beep.
- ✓ The display switches off.

## 6.3 Charging the lithium iron phosphate battery pack



### **WARNING! FIRE AND/OR EXPLOSION HAZARD.**

Lithium iron phosphate batteries that are charged with too high voltage can ignite. Use 8 to 25 V input voltage to charge the battery pack.

- ▶ Place the lithium iron phosphate battery on a firm base.

### Charging with the power supply unit

- ▶ Connect the power supply unit to the connection socket (fig. **2** 8, page 3).
- ▶ Connect the power supply unit to the AC mains.
- ✓ The  symbol lights up.
- ✓ The display shows the charging status.

### Charging with the smart alternator, 12 V accessory socket or solar panel

- ▶ Connect the charge cable to the connection socket (fig. **2** 9, page 3).
- ▶ Connect the DC plug to the DC inlet Anderson socket on battery side.
- ✓ The  symbol lights up the battery state of charge as a percentage.

- ✓ The display shows the charging status.
- ▶ If charging the battery pack with a solar panel, observe the following requirements:
  - **Use without a solar controller:**  
Ensure that the solar panel outputs between 8 – 25 V DC and a maximum charging current of 10 A.
  - **Use with a solar controller:**  
Ensure the solar charger does not need a counter voltage from the battery side to start charging. Ensure that the maximum charging current is 10 A (check with the solar panel manufacturer).

## 6.4 Checking the charge level

- ▶ Press the power button (fig. **2** 1, page 3).
- ✓ The display shows the battery state of charge as a percentage.
- ✓ The  symbol flashes when the battery capacity is below 20 %.

## 6.5 Connecting consumer devices

fig. **2**, page 3

- ▶ Open the cap for the desired device:
  - USB devices (**3**)
  - 2-pin 12 V DC socket outlet (**4**)
  - 12 V DC socket (**5**)
- ▶ Insert your device's plug into the corresponding socket.
- ✓ The  symbol and the related output symbol light up.

## 6.6 Replacing fuses

- ▶ Ensure that the battery pack is not connected to AC/DC or DC/DC charger.
- ▶ Disconnect all loads.
- ▶ Press the power button for at least 3 s to switch the battery pack off.
- ▶ Undo the fuse holder.
- ▶ Replace the fuse with a 20 A 3 AG glass-slow acting fuse.

# 7 Troubleshooting

<b>Problem</b>	<b>Cause</b>	<b>Remedy</b>
The battery pack does not start/function when pressing the power button.	The battery pack has shut down due to overtemperature (> 65 °C/149 °F).	Connect the AC/DC charger to the battery pack. If the battery pack does not start up, press the reset button and hold it until for a few seconds.
	The battery is defective.	Contact a service center.
The display shows the warning symbol and the low / high temperature symbol flashes. An error sound is continuously beeping during charging.	The ambient temperature for charging the device is too low / high.	Stop charging the device. Turn the device off. Wait until the ambient temperature comes to a permitted value (chapter "Technical data" on page 17).
The display shows the warning symbol and the low / high temperature symbol flashes. The device beeps for 15 seconds and then switches off automatically during discharging.	The ambient temperature for discharging the device is too low / high.	Stop discharging the device. Turn the device off. Wait until the ambient temperature comes to a permitted value (chapter "Technical data" on page 17).
The display shows the warning symbol and the fuse blown symbol flashes. An error sound is continuously beeping for 30 seconds.	The DC output fuse has blown. Additionally the DC symbol flashes in the display.	Turn the device off. Change the DC fuse (chapter "Replacing fuses" on page 13).
	The 2-PIN fuse has blown. Additionally the 2-PIN symbol flashes in the display.	Turn the device off. Change the 2-PIN fuse (chapter "Replacing fuses" on page 13).
An error sound is continuously beeping (above 25 V) until pulling off the charger or fault release.	The input voltage of the charger is wrong.	Turn the charger off. Connect a charger with the standard charge voltage (chapter "Technical data" on page 17).

<b>Problem</b>	<b>Cause</b>	<b>Remedy</b>
The display shows the warning symbol and the charge arrow symbol flashes with audible alarm and stops after 30 seconds (5–8 V±1).	The input voltage of the charger is wrong.	Turn the charger off. Connect a charger with the standard charge voltage (chapter "Technical data" on page 17).
No charge arrow is shown (under 5 V).	The input voltage of the charger is wrong.	Turn the charger off. Connect a charger with the standard charge voltage (chapter "Technical data" on page 17).
The display shows the warning symbol. The discharge arrow and either the USB or 2-pin or DC symbol flashes. An error sound is beeping for 60 seconds.	Over current protection was triggered.	Turn the device off. Release some of the load before switching the device on again.
	Short circuit protection was triggered.	Turn the device off. Clear the short circuit before switching the device on again.
The battery symbol is flashing. An error sound beeps every 3 seconds for 10 times. After the beeps the device switches off automatically.	The battery capacity is 0 %.	Charge the device.
The battery does not give out current (without active turning on the device).	The battery does not give out current until it is charged up to 10 % (SOC) or activated by user.	Charge the device.
The letters and symbols on the display are fading.	The display is overheated.	Place the battery pack in a cool environment.
	The display is defective.	Contact a service center.

## 8 Maintaining and cleaning the product



### **NOTICE! MATERIAL DAMAGE.**

- Do not use sharp or hard objects or cleaning agents for cleaning as these may damage the product.
- Do not use alcohol based cleaning materials for cleaning the gloss top cover.
- Fully charge the lithium iron phosphate battery at least every six months. Overloading the battery or storing it for too long without charging it may cause permanent damage to the battery.

► Occasionally clean the product with a damp cloth.

## 9 Limited warranty

LIMITED WARRANTY AVAILABLE AT  
[DOMETIC.COM/WARRANTY](https://www.domestic.com/warranty).

IF YOU HAVE QUESTIONS OR TO OBTAIN A COPY OF THE LIMITED WARRANTY FREE OF CHARGE, CONTACT THE DOMETIC WARRANTY DEPARTMENT:

DOMETIC CORPORATION  
CUSTOMER SUPPORT CENTER  
5155 VERDANT DRIVE,  
ELKHART, IN 46516  
1-800-544-4881  
[customersupportcenter@domestic.com](mailto:customersupportcenter@domestic.com)



## 10 Disposal

- Place the packaging material in the appropriate recycling waste bins wherever possible.



If you wish to finally dispose of the product, ask your local recycling centre or specialist dealer for details about how to do this in accordance with the applicable disposal regulations.





### Protect the environment!

Do not dispose of any batteries with general household waste. Return defective or used batteries to your retailer or dispose of them at collection points.

## 11 Technical data

	PLB40
Battery type:	Lithium iron phosphate/LiFePO <sub>4</sub>
Battery rated capacity:	40 Ah
Rated battery voltage:	12.8 V <sub>===</sub>
Rated output current (derating of 5 % per channel / per °C for temperatures above 40 °C (104 °F)):	
DC socket:	15 A
2-PIN socket:	15 A
USB socket:	2.4 A per socket, 4.2 A overall
Input voltage range:	8 – 25 V <sub>===</sub>
Maximum DC/DC charging current:	8 A
Charging time AC/DC Charger: (dependent on several factors)	10 % ~ 35 min 0 – 20 % ~ 1 h 10 min 0 – 40 % ~ 2 h 20 min 0 – 60 % ~ 3 h 30 min 0 – 80 % ~ 4 h 40 min 0 – 100 % ~ 6 h 0 min

<b>PLB40</b>	
Lifecycle:	Potential lifecycle at 80 % depth of discharge (depending on charge cycle and storage condition) Up to 2000 charging cycles
Rated input voltage: Power supply unit / battery: PWM solar controller:	12 V <sub>DC</sub> 14.6 V <sub>DC</sub>
Cut off voltage:	11.2 V <sub>DC</sub>
Max. self-discharge rate at 25 °C (77 °F):	5 % per month
Ambient temperature for operation:	0 °C to +45 °C (+32 °F to +113 °F)
Dimensions (L x W x H):	197 x 197 x 257 mm (7.76 x 7.76 x 10.12 in)
Weight:	7.54 kg (16.62 lbs)
Inspection/certification:	UN 38.3  

**Power supply unit**

<b>PLB40</b>	
AC Input: DC output:	100 – 240 V <sub>AC</sub> / 50/60 Hz, 2.5 A 12 V <sub>DC</sub> , 10 A

Veuillez lire et suivre attentivement l'ensemble des instructions, directives et avertissements figurant dans ce manuel afin de vous assurer que vous installez, utilisez et entretenez le produit correctement à tout moment. Ces instructions DOIVENT rester avec ce produit.

En utilisant le produit, vous confirmez par la présente que vous avez lu attentivement l'ensemble des instructions, directives et avertissements et que vous comprenez et acceptez de respecter les modalités et conditions énoncées dans le présent document. Vous acceptez d'utiliser ce produit uniquement pour l'usage et l'application prévus et conformément aux instructions, directives et avertissements figurant dans le manuel du produit, ainsi qu'à toutes les lois et réglementations applicables. Si vous ne lisez et ne respectez pas les instructions et les avertissements figurant dans ce manuel, vous risquez de vous blesser ou de blesser d'autres personnes, d'endommager votre produit ou d'endommager d'autres biens à proximité. Le présent manuel produit, y compris les instructions, directives et avertissements, ainsi que la documentation associée peuvent faire l'objet de modifications et de mises à jour. Pour obtenir des informations actualisées sur le produit, rendez-vous sur [documents.dometic.com](http://documents.dometic.com), [dometic.com](http://dometic.com).

## Sommaire

1	Explication des symboles . . . . .	19
2	Consignes générales de sécurité . . . . .	20
3	Contenu de la livraison . . . . .	23
4	Usage conforme . . . . .	23
5	Description technique . . . . .	24
6	Utilisation de l'appareil . . . . .	26
7	Guide de dépannage . . . . .	29
8	Entretien et nettoyage du produit . . . . .	31
9	Limitation de la Garantie . . . . .	31
10	Mise au rebut . . . . .	32
11	Caractéristiques techniques . . . . .	32

## 1 Explication des symboles



### AVERTISSEMENT !

**Consigne de sécurité** signalant une situation dangereuse qui peut entraîner la mort ou de graves blessures si elle n'est pas évitée.



### ATTENTION !

**Consigne de sécurité** signalant une situation dangereuse qui peut entraîner des blessures de gravité moyenne ou légère si elle n'est pas évitée.

**AVIS !**

Remarque signalant une situation qui peut entraîner des dommages matériels si elle n'est pas évitée.

## 2 Consignes générales de sécurité

Le fabricant décline toute responsabilité pour des dommages dans les cas suivants :

- des sollicitations mécaniques et une tension de raccordement incorrecte ayant endommagé le matériel
- des modifications apportées au produit sans autorisation explicite de la part du fabricant
- une utilisation différente de celle décrite dans la notice

La déclaration de conformité peut être demandée auprès du fabricant (coordonnées au dos).

Lors de l'utilisation d'appareils électriques, les consignes générales de sécurité suivantes doivent être respectées afin d'éviter :

- une décharge électrique,
- un incendie,
- des blessures.

### 2.1 Sécurité générale

**AVERTISSEMENT ! INSTRUCTIONS RELATIVES AUX RISQUES D'INCENDIE, DE CHOC ÉLECTRIQUE OU DE BLESSURES CORPORELLES.**

- Utilisez l'appareil conformément à l'usage pour lequel il a été conçu.
- Débranchez l'appareil du secteur
  - avant tout nettoyage et entretien
  - après chaque utilisation
  - avant le changement d'un fusible
- Pour réduire le risque d'endommagement de la fiche et du cordon électrique, tirez sur la fiche plutôt que sur le cordon lorsque vous débranchez l'appareil.

- N'utilisez pas un appareil endommagé ou modifié. Les appareils endommagés ou modifiés peuvent présenter un comportement imprévisible pouvant entraîner un incendie, une explosion ou un risque de blessure.
- N'utilisez pas l'appareil avec un cordon ou une fiche endommagés, ou un câble de sortie endommagé.
- Ne démontez pas l'appareil mais confiez-le à un technicien qualifié lorsqu'un entretien ou une réparation est nécessaire. Un remontage incorrect peut entraîner un risque d'incendie ou de choc électrique.
- Pour réduire le risque de choc électrique, débranchez l'appareil de la prise de courant avant d'entreprendre toute opération d'entretien recommandée.
- Ne pas exposer à des liquides, de la vapeur, à la pluie, aux giboulées, à la neige ou similaire.
- L'appareil doit être entreposé à l'intérieur et protégé des intempéries.
- Ne jamais fumer ou laisser une étincelle ou une flamme à proximité de la batterie ou du moteur.
- Lors de la charge de l'appareil, travaillez dans une zone bien aérée et ne limitez en aucune façon la ventilation.
- N'exposez pas l'appareil à un incendie ou une température excessive. Une exposition à un incendie ou une température supérieure à 130 °C (266 °F) peut provoquer une explosion.
- **Les appareils électriques ne sont pas des jouets pour enfants.** Placez et utilisez l'appareil hors de leur portée.
- Les enfants doivent être surveillés pour s'assurer qu'ils ne jouent pas avec l'appareil.



### **AVIS ! DOMMAGES MATÉRIELS.**

- N'introduisez aucun corps étranger dans les bornes de sortie ou d'entrée.
- Ne glissez ni les doigts ni les mains dans l'appareil.
- N'essayez pas de remplacer les cellules internes de la batterie.
- Avant la première utilisation, chargez la batterie en utilisant l'une des méthodes décrites dans chapitre « Charge de la batterie lithium fer phosphate », page 27.
- Avant la mise en service de l'appareil, vérifiez que la tension indiquée sur la plaque signalétique correspond à l'alimentation électrique dont vous disposez.

- Ne tirez jamais sur le câble de raccordement de l'appareil pour sortir la fiche de la prise.
- Stockez l'appareil dans un endroit frais et sec.

## 2.2 Consignes de sécurité concernant le fonctionnement de l'appareil



### **AVERTISSEMENT ! INSTRUCTIONS RELATIVES AUX RISQUES D'INCENDIE, DE CHOC ÉLECTRIQUE OU DE BLESSURES CORPORELLES.**

- Utilisez exclusivement le chargeur fourni pour charger l'appareil. L'utilisation d'un accessoire non recommandé ou non vendu par le fabricant peut entraîner un risque d'incendie, de choc électrique ou de blessures corporelles.
- La prise à laquelle est raccordé l'appareil doit être à proximité et facilement accessible.



### **ATTENTION ! RISQUE D'INCENDIE ET/OU D'EXPLOSION.**

- **N'utilisez pas** l'appareil
  - à proximité de vapeurs agressives,
  - à proximité de matériaux inflammables,
  - ou dans un environnement explosif.
- Ne placez **pas** l'appareil à proximité de sources de chaleur telles que des incendies.
- Placez l'appareil dans un lieu ombragé. Évitez toute exposition directe au soleil dans un environnement chaud et humide pour un usage approprié.



### **AVIS ! DOMMAGES MATÉRIELS.**

- Ne débranchez pas de câbles pendant le fonctionnement de l'appareil.
- Utilisez l'appareil en position verticale uniquement.

### 3 Contenu de la livraison

Pos. dans fig. 1, page 3	Description
1	Batterie lithium fer phosphate portable
2	Câble chargeur CC
3	Bloc d'alimentation CA
4	2x fusible CC

### 4 Usage conforme

La batterie lithium fer phosphate portable est conçue pour le camping. Elle comprend quatre sorties pour alimenter des appareils tels que tablettes, téléphones portables, glacière/congélateur portable, etc.

La batterie peut être

- raccordée à des appareils 12 V à faible consommation comme les petits onduleurs jusqu'à 150 W,
- raccordée à un ordinateur portable avec un onduleur supplémentaire de 150 W raccordé à la sortie CC 12 V.

Il est interdit

- d'utiliser la batterie comme batterie de démarrage,
- d'utiliser deux batteries en parallèle.

Ce produit convient uniquement à l'usage et à l'application prévus, conformément au présent manuel d'instructions.

Ce manuel fournit les informations nécessaires à l'installation et/ou à l'utilisation correcte du produit. Une installation, une utilisation ou un entretien inappropriés entraînera des performances insatisfaisantes et une éventuelle défaillance.

Le fabricant décline toute responsabilité en cas de blessure ou de dommage résultant :

- d'un montage ou d'un raccordement incorrect, y compris d'une surtension
- d'un entretien inadapté ou de l'utilisation de pièces de rechange autres que les pièces de rechange d'origine fournies par le fabricant
- des modifications apportées au produit sans autorisation explicite du fabricant ;
- des usages différents de ceux décrits dans le manuel.

Dometic se réserve le droit de modifier l'apparence et les spécifications produit.

## 5 Description technique

La batterie lithium fer phosphate portable (LiFePO<sub>4</sub>) est une alimentation électrique mobile pour les appareils de réfrigération mobiles, les appareils USB et les petits onduleurs jusqu'à une puissance de sortie continue de 150 W.

Un consommateur CC (par exemple un appareil de réfrigération portable) peut être alimenté simultanément via le bloc d'alimentation durant la charge de la batterie lithium fer phosphate portable.

Le boîtier résiste aux chocs, à la chaleur et aux UV.

La batterie peut être chargée de trois façons :

- via le chargeur CA/CC fourni sur le réseau alternatif (8 A max.)
- via le câble de raccordement au courant continu avec l'alternateur du véhicule (8 A max.)
- par connexion CC via un panneau solaire

L'appareil dispose des dispositifs de protection suivants :

- Protection contre la surchauffe et le sous-refroidissement
- Protection contre la surtension
- Protection contre la sous-tension
- Protection de surintensité
- Protection contre les courts-circuits
- Protection contre les inversions de polarité











### 5.1 Raccordements et écran

Pos. dans fig. 2, page 3	Description
1	Touche Power
2	Écran (LCD)
3	2 x prises USB (5 V, max. 4,2 A au total)
4	Sortie 2 pôles 12 V $\overline{=}$ pour appareils de réfrigération portables
5	Prise de raccordement à usage intensif 12 V $\overline{=}$ pour appareils de réfrigération portables et appareils 12 V



Pos. dans fig. 2, page 3	Description
6	Poignée réglable
7	2x porte-fusible
8	Prise d'entrée adaptateur de courant CA/CC
9	Prise d'entrée CC/CC Anderson™ SBT™
10	Touche Reset (sous le cache)

## 5.2 Écran

Pos. dans fig. 3, page 4	Description
1	 Une panne est survenue (chapitre « Guide de dépannage », page 29).
2	 Voir chapitre « Guide de dépannage », page 29.
3	 Voir chapitre « Guide de dépannage », page 29.
4	 La batterie fournit de l'énergie à un appareil USB.
5	 La batterie fournit de l'énergie à un appareil raccordé à la sortie à 2 pôles.
6	 La batterie fournit de l'énergie à un appareil raccordé à la sortie CC.
7	 État de charge en pourcentage
8	 La batterie se décharge
	 La batterie se charge
	 La batterie se charge et se décharge simultanément
9	 Voir chapitre « Guide de dépannage », page 29.



## 6 Utilisation de l'appareil

### 6.1 Avant la première utilisation

- ▶ Avant la première utilisation ou le stockage, branchez la batterie au chargeur mural jusqu'à ce qu'elle soit entièrement chargée.
- ▶ Tenez compte des informations fournies dans chapitre « Charge de la batterie lithium fer phosphate », page 27.

### 6.2 Démarrage et arrêt

#### Démarrage de la batterie lithium fer phosphate portable

- ▶ Appuyez sur la touche Power (fig. **2** 1, page 3) pendant au moins 3 secondes pour démarrer l'appareil.
- ✓ L'appareil émet 2 bips.
- ✓ L'écran affiche l'état de service :
  - ▶  : la batterie lithium fer phosphate portable se charge
  -  ▶ : la batterie lithium fer phosphate portable se décharge
  -  : la batterie lithium fer phosphate portable est en mode veille
- ✓ L'écran s'éteint automatiquement au bout de 1 minute.

#### Mise en marche de l'écran

- ▶ Appuyez brièvement sur la touche Power (fig. **2** 1, page 3) pour allumer l'écran.

#### Arrêt de la batterie lithium fer phosphate

La batterie s'éteint automatiquement au bout de 24 heures si aucune charge, ni chargeur ne sont raccordés.

- ▶ Appuyez sur la touche Power (fig. **2** 1, page 3) pendant au moins 3 secondes pour éteindre l'appareil.
- ✓ L'appareil émet 1 bip.
- ✓ L'affichage s'éteint.

## 6.3 Charge de la batterie lithium fer phosphate



### AVERTISSEMENT ! RISQUE D'INCENDIE ET/OU D'EXPLOSION.

Les batteries lithium fer phosphate chargées avec une tension trop élevée peuvent s'enflammer. Utilisez une tension d'entrée de 8 à 25 V pour charger la batterie.

- ▶ Placez la batterie lithium fer phosphate sur une surface stable.

### Charge avec le bloc d'alimentation

- ▶ Raccordez le bloc d'alimentation à la prise de raccordement (fig. **2** 8, page 3).
- ▶ Raccordez le bloc d'alimentation au réseau alternatif.
- ✓ Le symbole  s'allume.
- ✓ L'écran affiche l'état de charge.

### Charge avec alternateur intelligent, prise pour accessoires 12 V ou panneau solaire

- ▶ Raccordez le câble chargeur à la prise de raccordement (fig. **2** 9, page 3).
- ▶ Raccordez la prise CC à la prise d'entrée CC Anderson côté batterie.
- ✓ Le symbole  indique l'état de charge de la batterie en pourcentage.
- ✓ L'écran affiche l'état de charge.
- ▶ En cas de chargement de la batterie par un panneau solaire, respectez les exigences suivantes :
  - **Utilisation sans régulateur solaire :**  
veillez à ce que le panneau solaire fournisse entre 8 et 25 V CC et un courant de charge maximum de 10 A.
  - **Utilisation avec régulateur solaire :**  
veillez à ce que le chargeur solaire n'ait pas besoin d'une contre-tension du côté de la batterie pour démarrer le chargement. Assurez-vous que le courant de charge maximum est de 10 A (vérifier avec le fabricant du panneau solaire).

## 6.4 Contrôle de l'état de charge

- ▶ Appuyez sur la touche Power (fig. **2** 1, page 3).
- ✓ L'écran indique l'état de charge de la batterie en pourcentage.
- ✓ Le symbole  clignote lorsque la capacité de la batterie passe en dessous des 20 %.

## 6.5 Raccordement des appareils consommateurs

### fig. **2**, page 3

- ▶ Ouvrez le couvercle de l'appareil souhaité :
  - Appareils USB (**3**)
  - Sortie 12 V CC à 2 pôles (**4**)
  - Prise 12 V CC (**5**)
- ▶ Enfichez le connecteur de l'appareil dans la douille correspondante.
- ✓ Le symbole  et le symbole de sortie associé s'allument.

## 6.6 Remplacement des fusibles

- ▶ Assurez-vous que la batterie n'est pas raccordée au chargeur CA/CC ou CC/CC.
- ▶ Débranchez toutes les charges.
- ▶ Appuyez sur la touche Power pendant au moins 3 secondes pour éteindre l'appareil.
- ▶ Retirez le porte-fusible.
- ▶ Remplacez le fusible par un fusible en verre à action lente 20 A 3 AG.

## 7 Guide de dépannage

Problème	Cause	Solution
La batterie ne démarre/fonctionne pas lorsque la touche Power est actionnée.	La batterie s'est arrêtée à cause d'une surchauffe (> 65 °C/149 °F).	Connectez le chargeur CA/CC à la batterie. Si la batterie ne démarre pas, appuyez sur la touche Reset et maintenez-la enfoncée pendant quelques secondes.
	La batterie est défectueuse.	Contactez un service après-vente.
L'écran affiche le symbole d'avertissement et le symbole de basse/haute température clignote. Un signal d'erreur retentit en continu durant la charge.	La température ambiante est trop faible/élevée pour la charge de l'appareil.	Cessez de charger l'appareil. Éteignez l'appareil. Attendez que la température ambiante atteigne une valeur autorisée (chapitre « Caractéristiques techniques », page 32).
L'écran affiche le symbole d'avertissement et le symbole de basse/haute température clignote. L'appareil émet un signal sonore pendant 15 secondes, puis s'éteint automatiquement durant la décharge.	La température ambiante est trop faible/élevée pour la décharge de l'appareil.	Cessez de décharger l'appareil. Éteignez l'appareil. Attendez que la température ambiante atteigne une valeur autorisée (chapitre « Caractéristiques techniques », page 32).
L'écran affiche le symbole d'avertissement et le symbole de fusible grillé clignote. Un signal sonore retentit en continu pendant 30 secondes.	Le fusible de sortie CC a sauté. De plus, le symbole CC clignote à l'écran.	Éteignez l'appareil. Remplacez le fusible CC (chapitre « Remplacement des fusibles », page 28).
	Le fusible 2 pôles a sauté. De plus, le symbole « 2 pôles » clignote à l'écran.	Éteignez l'appareil. Remplacez le fusible 2 pôles (chapitre « Remplacement des fusibles », page 28).
Un signal sonore retentit en continu (au-dessus de 25 V) jusqu'à ce que le chargeur soit retiré ou que le défaut soit acquitté.	La tension d'entrée du chargeur est incorrecte.	Éteignez le chargeur. Raccordez un chargeur présentant une tension de charge standard (chapitre « Caractéristiques techniques », page 32).

<b>Problème</b>	<b>Cause</b>	<b>Solution</b>
L'écran affiche le symbole d'avertissement et le symbole de la flèche de charge clignote avec une alarme sonore et s'arrête après 30 secondes (5 – 8 V±1).	La tension d'entrée du chargeur est incorrecte.	Éteignez le chargeur. Raccordez un chargeur présentant une tension de charge standard (chapitre « Caractéristiques techniques », page 32).
Aucune flèche de charge ne s'affiche (sous 5 V).	La tension d'entrée du chargeur est incorrecte.	Éteignez le chargeur. Raccordez un chargeur présentant une tension de charge standard (chapitre « Caractéristiques techniques », page 32).
L'écran affiche le symbole d'avertissement. La flèche de décharge et le symbole USB ou 2 pôles ou CC clignote. Un signal sonore retentit pendant 60 secondes.	La protection contre les surintensités s'est déclenchée.  La protection contre les courts-circuits s'est déclenchée.	Éteignez l'appareil. Libérez un peu de charge avant de rallumer l'appareil.  Éteignez l'appareil. Éliminez le court-circuit avant de rallumer l'appareil.
Le symbole de la batterie clignote. Un signal sonore retentit toutes les 3 secondes à 10 reprises. Après cela, l'appareil s'éteint automatiquement.	La capacité de la batterie est de 0 %.	Chargez l'appareil.
La batterie ne délivre pas d'énergie (sans activer l'appareil).	La batterie ne délivre pas d'énergie tant qu'elle n'est pas chargée à 10 % (SOC) ou activée par l'utilisateur.	Chargez l'appareil.
Les lettres et les symboles à l'écran s'estompent.	L'écran est trop chaud.	Placez la batterie dans un endroit frais.
	L'écran est défectueux.	Contactez un service après-vente.

## 8 Entretien et nettoyage du produit



### AVIS ! DOMMAGES MATÉRIELS.

- N'utilisez aucun objet coupant ou dur, ni de détergents pour le nettoyage. Cela pourrait endommager le produit.
- N'utilisez aucun agent de nettoyage à base d'alcool pour nettoyer le capot supérieur.
- Chargez la batterie lithium fer phosphate complètement au moins une fois tous les six mois. Une trop grande sollicitation ou un trop long stockage sans charge peuvent causer des dommages irréversibles à la batterie.

► Nettoyez de temps en temps le produit avec un chiffon humide.

## 9 Limitation de la Garantie

GARANTIE LIMITÉE DISPONIBLE À  
[DOMETIC.COM/WARRANTY](http://DOMETIC.COM/WARRANTY).

POUR TOUTE QUESTION OU POUR OBTENIR UNE COPIE GRATUITE DE LA  
GARANTIE LIMITÉE, CONTACTER :

DOMETIC CORPORATION  
CUSTOMER SUPPORT CENTER  
5155 VERDANT DRIVE,  
ELKHART, IN 46516  
1-800-544-4881  
[customersupportcenter@dometic.com](mailto:customersupportcenter@dometic.com)

## 10 Mise au rebut

- Jetez les emballages dans les conteneurs de déchets recyclables prévus à cet effet.



Lorsque vous mettez votre produit définitivement hors service, informez-vous auprès du centre de recyclage le plus proche ou auprès de votre revendeur spécialisé sur les prescriptions relatives au retraitement des déchets.





### Protégez l'environnement !

Les piles et les batteries usagées ne sont pas des déchets ménagers. Rapportez les piles défectueuses ou les batteries usagées à votre revendeur ou à un centre de collecte.

## 11 Caractéristiques techniques

	PLB 40
Type de batterie :	lithium fer phosphate/LiFePO4
Puissance nominale de la batterie :	40 Ah
Tension nominale de la batterie :	12,8 V $\equiv$
Courant de sortie nominal (baisse de puissance de 5 % par canal/ par °C pour les températures supérieures à 40 °C (104 °F)) :	
Prise de courant continu :	15 A
Prise 2 pôles :	15 A
Prise USB :	2,4 A par prise, 4,2 A au total
Gamme de tensions d'entrée :	8 – 25 V $\equiv$
Courant de charge CC/CC maximum :	8 A



	<b>PLB 40</b>
Durée de charge chargeur CA/CC : (dépend de nombreux facteurs)	10 % ~ 35 min 0 – 20 % ~ 1 h 10 min 0 – 40 % ~ 2 h 20 min 0 – 60 % ~ 3 h 30 min 0 – 80 % ~ 4 h 40 min 0 – 100 % ~ 6 h 0 min
Cycle de vie :	Durée de vie potentielle à 80 % de décharge (en fonction du cycle de charge et des conditions de stockage) Jusqu'à 2000 cycles de charge
Tension nominale d'entrée : Bloc d'alimentation / batterie : Régulateur solaire PWM :	12 V $\text{---}$ 14,6 V $\text{---}$
Tension d'arrêt :	11,2 V $\text{---}$
Taux d'auto-décharge maximum à 25 °C (77 °F) :	5 % par mois
Température ambiante de fonctionnement :	0 °C à +45 °C (+32 °F à +113 °F)
Dimensions (l x L x h) :	197 x 197 x 257 mm (7,76 x 7,76 x 10,12 pouces)
Poids :	7,54 kg (16,62 lbs)
Contrôle/certification :	UN 38.3   Intertek

### Bloc d'alimentation

	<b>PLB 40</b>
Entrée de courant alternatif :	100 – 240 V $\sim$ /50/60 Hz, 2,5 A
Sortie de courant continu :	12 V $\text{---}$ , 10 A

Lea atentamente estas instrucciones y siga las indicaciones, directrices y advertencias incluidas en este manual para asegurarse de que instala, utiliza y mantiene correctamente el producto en todo momento. Estas instrucciones DEBEN permanecer con este producto.

Al utilizar el producto, usted confirma que ha leído cuidadosamente todas las instrucciones, directrices y advertencias, y que entiende y acepta cumplir los términos y condiciones aquí establecidos. Usted se compromete a utilizar este producto solo para el propósito y la aplicación previstos y de acuerdo con las instrucciones, directrices y advertencias establecidas en este manual del producto, así como de acuerdo con todas las leyes y reglamentos aplicables. La no lectura y observación de las instrucciones y advertencias aquí expuestas puede causar lesiones a usted o a terceros, daños en el producto o daños en otras propiedades cercanas. Este manual del producto, incluyendo las instrucciones, directrices y advertencias, y la documentación relacionada, pueden estar sujetos a cambios y actualizaciones. Para obtener información actualizada sobre el producto, visite la página [documents.domestic.com](http://documents.domestic.com), [domestic.com](http://domestic.com).

## Índice

1	Aclaración de los símbolos . . . . .	34
2	Indicaciones generales de seguridad . . . . .	35
3	Volumen de entrega . . . . .	37
4	Uso previsto . . . . .	38
5	Descripción técnica . . . . .	38
6	Uso del aparato . . . . .	40
7	Resolución de problemas . . . . .	43
8	Mantenimiento y limpieza del producto . . . . .	45
9	Garantía limitada . . . . .	46
10	Gestión de residuos . . . . .	46
11	Datos técnicos . . . . .	46

## 1 Aclaración de los símbolos



### ¡ADVERTENCIA!

**Aviso de seguridad** sobre una situación de peligro que, si no se evita, puede causar la muerte o heridas graves.



### ¡ATENCIÓN!

**Aviso de seguridad** sobre una situación de peligro que, si no se evita, puede causar heridas leves o de consideración.

**¡AVISO!**

Aviso sobre una situación que, si no se evita, puede causar daños materiales.

## 2 Indicaciones generales de seguridad

El fabricante declina toda responsabilidad ante daños ocurridos en los siguientes casos:

- desperfectos en el producto debidos a influencias mecánicas y una tensión de conexión incorrecta
- modificaciones realizadas en el producto sin el expreso consentimiento del fabricante
- utilización del aparato para fines distintos a los descritos en las instrucciones

Se puede solicitar al fabricante la declaración de conformidad (información de contacto en el dorso).

Al utilizar aparatos eléctricos, respete las siguientes normas básicas de seguridad para evitar:

- descargas eléctricas
- peligro de incendio
- lesiones

### 2.1 Seguridad general

**¡ADVERTENCIA! INSTRUCCIONES REFERENTES AL PELIGRO DE INCENDIO, DESCARGAS ELÉCTRICA O LESIONES PERSONALES.**

- Utilice siempre debidamente el aparato.
- Desconecte el aparato de la red
  - antes de realizar cualquier tarea de limpieza o mantenimiento
  - después de cada uso
  - antes de cambiar un fusible
- Para reducir el riesgo de ocasionar daños en el conector eléctrico y en el cable, tire del conector y no del cable al desconectar el aparato.
- No utilice un aparato que esté dañado o que haya sufrido modificaciones. Los aparatos dañados o modificados pueden presentar un comportamiento impredecible que puede ocasionar incendios, explosiones o peligro de lesiones.

- No utilice el aparato con un conector o cable dañados, o que tenga un cable de salida dañado.
- No desmonte el aparato, llévalo a un profesional cualificado de mantenimiento cuando haya que someterlo a mantenimiento o efectuar reparaciones. En caso de volver a montar el aparato de forma incorrecta puede haber peligro de incendio o de descargas eléctricas.
- Para reducir el peligro de descargas eléctricas, desenchufe el aparato de la toma de corriente antes de intentar llevar a cabo cualquier labor de mantenimiento siguiendo instrucciones.
- No lo exponga a líquidos, vapor, lluvia, aguanieve, nieve o elementos similares.
- El aparato debe almacenarse en el interior y debe protegerse de los elementos.
- Nunca fume ni haga saltar chispas o encienda llamas cerca de la batería o el motor.
- Al cargar el aparato, trabaje en una zona bien ventilada y no limite la ventilación de ninguna forma.
- No exponga el aparato al fuego o a temperaturas excesivamente altas. La exposición a fuego o temperaturas por encima de 130 °C (266 °F) puede causar una explosión.
- **Los aparatos eléctricos no son juguetes.**  
Por este motivo, mantenga y utilice el aparato fuera del alcance de los niños.
- Controle a los niños para asegurarse de que no jueguen con el aparato.



### **¡AVISO! DAÑOS MATERIALES.**

- No introduzca objetos extraños en los bornes de entrada o salida.
- No introduzca los dedos o las manos en el dispositivo.
- No intente cambiar las celdas internas de la batería.
- Antes del primer uso, cargue la batería siguiendo uno de los métodos descritos en capítulo "Cargar la batería de litio-ferrofosfato" en la página 41.
- Antes de poner en funcionamiento el aparato, compruebe que la tensión indicada en la placa de características coincide con la de la red de suministro.
- No desenchufe nunca el cable de conexión del aparato tirando de él.
- Almacene el aparato en un lugar seco y fresco.

## 2.2 Uso seguro del aparato



### ¡ADVERTENCIA! INSTRUCCIONES REFERENTES AL PELIGRO DE INCENDIO, DESCARGAS ELÉCTRICA O LESIONES PERSONALES.

- Utilice solamente el cargador suministrado para cargar el aparato. El uso de una sujeción no recomendada o vendida por el fabricante puede ocasionar peligro de incendio, descargas eléctricas o lesiones a las personas.
- El enchufe al que se conecte el aparato debe estar cerca y ser fácilmente accesible.



### ¡ATENCIÓN! PELIGRO DE INCENDIO O EXPLOSIÓN.

- **No** utilice este aparato
  - cerca de gases corrosivos
  - cerca de materiales combustibles
  - en áreas con riesgo de explosión
- **No** ubique el aparato cerca de fuentes de calor como, por ejemplo, fuego.
- Coloque el aparato sobre una base firme. Evite la exposición directa al sol en entornos cálidos y húmedos para un uso adecuado.



### ¡AVISO! DAÑOS MATERIALES.

- No desconecte ningún cable mientras el aparato aún se encuentre en funcionamiento.
- Utilice el aparato solamente en posición vertical.

## 3 Volumen de entrega

N.º en fig. 1, página 3	Descripción
1	Batería de litio-ferrofosfato portátil
2	Cable de carga CC
3	Fuente de alimentación CA
4	2 fusibles CC

## 4 Uso previsto

La batería de litio-ferrofosfato portátil está diseñada para el uso en campings. Dispone de cuatro salidas para alimentar aparatos como tabletas, teléfonos móviles, neveras/congeladores portátiles, etc.

Esta batería es apta para:

- conectar a aparatos de 12 V con bajo consumo de potencia (p.ej., inversores pequeños hasta 150 W)
- conectar a un portátil con un inversor adicional de 150 W conectado a la salida CC de 12 V.

No está permitido:

- utilizar esta batería como batería de arranque para un vehículo
- conectar en paralelo dos baterías como esta

Este producto solo es apto para el uso previsto y la aplicación de acuerdo con estas instrucciones.

Este manual proporciona la información necesaria para la correcta instalación y/o funcionamiento del producto. Una instalación deficiente y/o un uso y mantenimiento inadecuados conllevan un rendimiento insatisfactorio y posibles fallos.

El fabricante no se hace responsable de ninguna lesión o daño en el producto ocasionados por:

- Un montaje o conexión incorrectos, incluido un exceso de tensión
- Un mantenimiento incorrecto o el uso de piezas de repuesto distintas de las originales proporcionadas por el fabricante
- Modificaciones realizadas en el producto sin el expreso consentimiento del fabricante
- Uso con una finalidad distinta de la descrita en las instrucciones

Dometic se reserva el derecho de cambiar la apariencia y las especificaciones del producto.

## 5 Descripción técnica

La batería de litio-ferrofosfato (LiFePO<sub>4</sub>) ofrece suministro de corriente móvil para aparatos de refrigeración portátiles, aparatos USB y pequeños inversores de hasta 150 W de salida continua.

La batería de litio-ferrofosfato puede alimentar una unidad de consumo de CC (p.ej., un aparato de refrigeración portátil) mientras está siendo cargada a través de la fuente de suministro.

La carcasa es resistente a los golpes, el calor y la radiación ultravioleta.

La batería de litio-ferrofosfato se puede cargar de tres maneras:

- con el cargador CA/CC incluido, conectándolo a una red de corriente alterna (8 A máx.)
- mediante una conexión CC a través del alternador del vehículo (8 A máx.)
- mediante una conexión CC a través de un panel solar

El aparato dispone de las siguientes funciones protectoras:

- protección contra temperatura excesiva o insuficiente
- protección contra sobretensión
- protección contra subtensión
- protección contra sobrecorriente
- protección contra cortocircuito
- protección contra polaridad incorrecta

## 5.1 Conexiones y pantalla

N.º en fig. 2, página 3	Descripción
1	Botón de encendido
2	Pantalla (LCD)
3	2 puertos USB (5 V máx., 4,2 A total)
4	Salida con conexión de 2 PIN de 12 V $\overline{=}$ para refrigeración portátil
5	Salida con enchufe de conexión de alta potencia de 12 V $\overline{=}$ para refrigeración portátil y aparatos de 12 V
6	Asa ajustable
7	2 portafusibles
8	Enchufe de entrada para adaptador CA/CC
9	Enchufe de entrada para clavija Anderson™ SB™ CC/CC
10	Botón de reinicio (debajo de la tapa)

## 5.2 Pantalla

N.º en fig. 3, página 4		Descripción
1		Se ha producido un fallo (capítulo “Resolución de problemas” en la página 43).
2		Véase capítulo “Resolución de problemas” en la página 43.
3		Véase capítulo “Resolución de problemas” en la página 43.
4		La batería suministra energía a un dispositivo USB.
5		La batería suministra energía a un aparato conectado a la salida de 2 PIN.
6		La batería suministra energía a un aparato conectado a la salida de CC.
7		Porcentaje del estado de carga.
8		La batería se está descargando.
		La batería se está cargando.
		La batería se está cargando y descargando al mismo tiempo.
9		Véase capítulo “Resolución de problemas” en la página 43.

## 6 Uso del aparato

### 6.1 Antes del primer uso



- Antes de utilizar la batería por primera vez o guardarla, enchúfela al cargador de pared hasta que esté completamente cargada.



- Tenga en cuenta la información facilitada en capítulo “Cargar la batería de litio-ferrofosfato” en la página 41.

## 6.2 Encender y apagar

### Encender la batería de litio-ferrofosfato

- Para encender el aparato, pulse el botón (fig. **2** 1, página 3) durante 3 segundos o más.
- ✓ El aparato emite 2 pitidos.
- ✓ La pantalla muestra el estado de funcionamiento:
  - ▶ : la batería de litio-ferrofosfato se está cargando
  - ▶: la batería de litio-ferrofosfato se está descargando
  - : la batería de litio-ferrofosfato está en modo inactivo
- ✓ La pantalla se apaga automáticamente transcurrido 1 minuto.

### Encender la pantalla

- Pulse brevemente el botón de encendido (fig. **2** 1, página 3) para encender la pantalla.

### Apagar la batería de litio-ferrofosfato

La batería se apaga automáticamente después de 24 horas si no existe ninguna carga o cargador conectado.

- Para apagar el aparato, pulse el botón (fig. **2** 1, página 3) durante 3 segundos o más.
- ✓ El aparato emite 1 pitido.
- ✓ La pantalla se apaga.

## 6.3 Cargar la batería de litio-ferrofosfato



### ¡ADVERTENCIA! PELIGRO DE INCENDIO O EXPLOSIÓN.

Las baterías de litio-ferrofosfato pueden incendiarse si se cargan con una tensión demasiado alta. Utilice una tensión de entrada de 8 a 25 V para cargar la batería.

- Sitúe la batería de litio-ferrofosfato sobre una base estable.

### Cargar con la fuente de alimentación

- ▶ Conecte la fuente de alimentación al enchufe de conexión (fig. **2** 8, página 3).
- ▶ Conecte la fuente de alimentación a la red de corriente alterna.
- ✓ Se ilumina el símbolo .
- ✓ La pantalla muestra el estado de carga.

### Cargar con el alternador inteligente, el enchufe accesorio de 12 V o el panel solar

- ▶ Conecte el cable de carga al enchufe de conexión (fig. **2** 9, página 3).
- ▶ Conecte la clavija de CC al enchufe de entrada Anderson de CC de la batería.
- ✓ El símbolo  se ilumina y muestra el porcentaje del estado de carga.
- ✓ La pantalla muestra el estado de carga.
- ▶ Al cargar la batería a través de un panel solar tenga en cuenta los siguientes requisitos:
  - **Uso sin regulador solar:**  
Asegúrese de que el panel solar genere una corriente continua entre 8 y 25 V así como una corriente máxima de carga de 10 A.
  - **Uso con regulador solar:**  
Asegúrese de que el cargador solar no necesite tensión inversa de la batería para comenzar la carga. Asegúrese de que la corriente máxima de carga sea 10 A (consulte al fabricante del panel solar).

## 6.4 Control del nivel de carga

- ▶ Pulse el botón de encendido/apagado (fig. **2** 1, página 3).
- ✓ La pantalla muestra el porcentaje del estado de carga.
- ✓ El símbolo  parpadea cuando la capacidad de la batería es inferior al 20 %.

## 6.5 Conexión de aparatos de consumo

fig. **2**, página 3

- ▶ Abra la tapa del aparato deseado:
  - dispositivos USB (**3**)
  - salida para clavija CC de 12 V de 2 PIN (**4**)
  - clavija CC 12 V (**5**)

- ▶ Introduzca la clavija del aparato en el enchufe correspondiente.
- ✓ El símbolo  y el de la salida correspondiente se iluminan.

## 6.6 Sustitución de fusibles

- ▶ Asegúrese de que la batería no está conectada a la red CA/CC o al cargador CC/CC.
- ▶ Desconecte todas las cargas.
- ▶ Pulse el botón de encendido durante 3 segundos, como mínimo, para apagar la batería.
- ▶ Abra el portafusibles.
- ▶ Sustituya el fusible por un fusible de acción lenta de cristal de 20 A 3 AG.

## 7 Resolución de problemas

Problema	Causa	Solución
La batería no se enciende o no funciona al pulsar el botón de encendido.	La batería se ha apagado debido a un sobrecalentamiento ( $> 65\text{ }^{\circ}\text{C}/149\text{ }^{\circ}\text{F}$ ).	Conecte el cargador CA/CC a la batería. Si la batería no se pone en marcha, pulse el botón de reinicio y manténgalo pulsado durante unos segundos.
	La batería está averiada.	Contacte con el servicio de atención al cliente.
La pantalla muestra el símbolo de advertencia y el símbolo de temperatura baja / alta parpadea. Un pitido de error suena continuamente durante la carga.	La temperatura ambiente para cargar el aparato es demasiado baja / alta.	Detenga la carga del aparato. Apague el aparato. Espere a que la temperatura ambiente alcance el valor permitido (capítulo "Datos técnicos" en la página 46).

Problema	Causa	Solución
La pantalla muestra el símbolo de advertencia y el símbolo de temperatura baja / alta parpadea. El aparato emite un pitido durante 15 segundos y se apaga automáticamente durante la descarga.	La temperatura ambiente para descargar el aparato es demasiado baja / alta.	Detenga la descarga del aparato. Apague el aparato. Espere a que la temperatura ambiente alcance el valor permitido (capítulo "Datos técnicos" en la página 46).
La pantalla muestra el símbolo de advertencia y el símbolo de fusible fundido parpadea. Un pitido de error suena continuamente durante 30 segundos.	El fusible de la salida de CC se ha fundido. Además, el símbolo de CC parpadea en la pantalla.	Apague el aparato. Cambie el fusible de CC (capítulo "Sustitución de fusibles" en la página 43).
	Se ha fundido el fusible del conector de 2 PIN. Además, el símbolo de 2 PIN parpadea en la pantalla.	Apague el aparato. Cambie el fusible del conector de 2 PIN (capítulo "Sustitución de fusibles" en la página 43).
Suena constantemente un pitido de error (más de 25 V) hasta que se desenchufe el cargador o se elimine el fallo.	La tensión de entrada del cargador es incorrecta.	Apague el aparato. Conecte un cargador con tensión de carga estándar (capítulo "Datos técnicos" en la página 46).
La pantalla muestra el símbolo de advertencia y el símbolo de la flecha de carga parpadea con una alarma sonora y se detiene después de 30 segundos (5–8 V±1).	La tensión de entrada del cargador es incorrecta.	Apague el aparato. Conecte un cargador con tensión de carga estándar (capítulo "Datos técnicos" en la página 46).
No se muestra ninguna flecha de carga (por debajo de 5 V).	La tensión de entrada del cargador es incorrecta.	Apague el aparato. Conecte un cargador con tensión de carga estándar (capítulo "Datos técnicos" en la página 46).

Problema	Causa	Solución
En la pantalla aparece el símbolo de advertencia. La flecha de descarga y el símbolo de USB, 2 PIN o CC se iluminan. Un pitido de error suena durante 60 segundos.	La protección contra exceso de corriente se ha activado.	Apague el aparato. Libere parte de la carga conectada antes volver a encender el aparato.
	La protección contra cortocircuito se ha activado.	Apague el aparato. Solucione el cortocircuito antes de volver a encender el aparato.
El símbolo de batería parpadea. Un pitido de error suena 10 veces a intervalos de 3 segundos. Al finalizar los pitidos, el aparato se apaga automáticamente.	La capacidad de la batería es de 0 %.	Cargue el aparato.
La batería no suministra corriente (sin encender de forma activa el aparato).	La batería no suministra corriente hasta que esté cargada en un 10 % (SOC) o la active el usuario.	Cargue el aparato.
Las letras y símbolos de la pantalla se están apagando.	La pantalla se ha sobrecalentado.	Coloque la batería en un ambiente frío.
	La pantalla está averiada.	Contacte con el servicio de atención al cliente.

## 8 Mantenimiento y limpieza del producto



### ¡AVISO! DAÑOS MATERIALES.

- Para la limpieza no utilice detergentes ni objetos afilados o duros, ya que podrían dañar el producto.
- No utilice productos que contengan alcohol para limpiar la cubierta superior brillante.
- Cargue completamente la batería de litio-ferrofosfato como mínimo cada seis meses. La sobrecarga o un almacenamiento prolongado pueden causar daños permanentes en la batería.

► Limpie de vez en cuando el producto con un paño húmedo.

## 9 Garantía limitada

GARANTÍA LIMITADA DISPONIBLE EN  
DOMETIC.COM/WARRANTY.

SI TIENE PREGUNTAS O DESEA OBTENER UNA COPIA SIN COSTO DE LA GARANTÍA LIMITADA, CONTACTE A:

DOMETIC CORPORATION  
CUSTOMER SUPPORT CENTER  
5155 VERDANT DRIVE,  
ELKHART, IN 46516  
1-800-544-4881  
customersupportcenter@dometic.com

## 10 Gestión de residuos

► Deseche el material de embalaje en el contenedor de reciclaje correspondiente.



Cuando vaya a desechar definitivamente el producto, infórmese en el centro de reciclaje más cercano o en un comercio especializado sobre las normas pertinentes de eliminación de materiales.





### ¡Proteja el medio ambiente!

Las baterías y pilas no son basura doméstica.

Entregue las baterías defectuosas o las pilas vacías en un establecimiento o deposítelas en un contenedor especializado.

## 11 Datos técnicos

	PLB40
Tipo de batería:	Litio-ferrofosfato/LiFePO4
Capacidad nominal de la batería:	40 Ah
Tensión nominal de la batería:	12,8 V $\overline{=}$
Corriente nominal de salida (reducción de un 5 % por canal / por °C para temperaturas superiores a 40 °C (104 °F)):	
Conector CC:	15 A

	<b>PLB40</b>
Conector de 2 PIN:	15 A
Conector USB:	2,4 A por conector, 4,2 A en total
Rango de tensión de entrada:	8 – 25 V $\equiv$
Corriente de carga CC/CC máxima:	8 A
Tiempo de carga del cargador CA/CC: (depende de distintos factores)	10 % ~ 35 min 0 – 20 % ~ 1 h 10 min 0 – 40 % ~ 2 h 20 min 0 – 60 % ~ 3 h 30 min 0 – 80 % ~ 4 h 40 min 0 – 100 % ~ 6 h 0 min
Ciclo de vida:	Ciclo de vida potencial a un 80 % de profundidad de descarga (dependiendo del ciclo de carga y de las condiciones de almacenamiento) Hasta 2000 ciclos de carga
Tensión de entrada nominal: Fuente de alimentación / batería: Regulador solar PWM:	12 V $\equiv$ 14,6 V $\equiv$
Tensión de desconexión:	11,2 V $\equiv$
Tasa de autodescarga máx. a 25 °C (77 °F):	5 % al mes
Temperatura ambiente para el funcionamiento:	0 °C hasta +45 °C (+32 °F hasta +113 °F)
Dimensiones (L x A x H):	197 x 197 x 257 mm (7,76 x 7,76 x 10,12 in)
Peso:	7,54 kg (16,62 lbs)
Inspección/certificados:	UN 38.3  

### Fuente de alimentación

	<b>PLB40</b>
Entrada CA:	100 – 240 V $\sim$ / 50/60 Hz, 2,5 A
Salida CC:	12 V $\equiv$ , 10 A

Mobile living made easy.



---

**dometic.com**

---

**YOUR LOCAL  
DEALER**

**[dometic.com/dealer](https://dometic.com/dealer)**

**YOUR LOCAL  
SUPPORT**

**[dometic.com/contact](https://dometic.com/contact)**

**YOUR LOCAL  
SALES OFFICE**

**[dometic.com/sales-offices](https://dometic.com/sales-offices)**

---

A complete list of Dometic companies, which comprise the Dometic Group, can be found in the public filings of:  
**DOMETIC GROUP AB** Hemvärnsgatan 15 SE-17154 Solna Sweden